

Milwaukee™

Nothing but **HEAVY DUTY.™**



M12 GG

User Manual

操作指南

操作指南

사용시 주의사항

คู่มือการใช้งาน

Buku Petunjuk Pengguna

Cẩm nang hướng dẫn sử dụng

ユーザーマニュアル

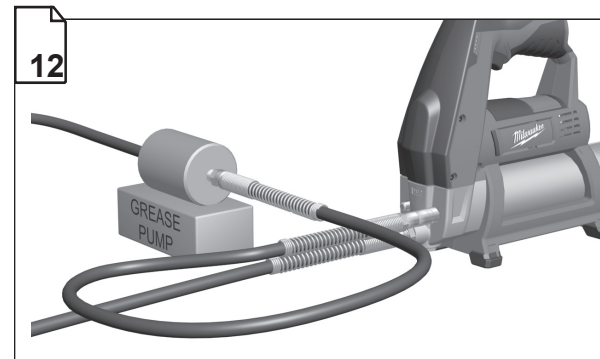
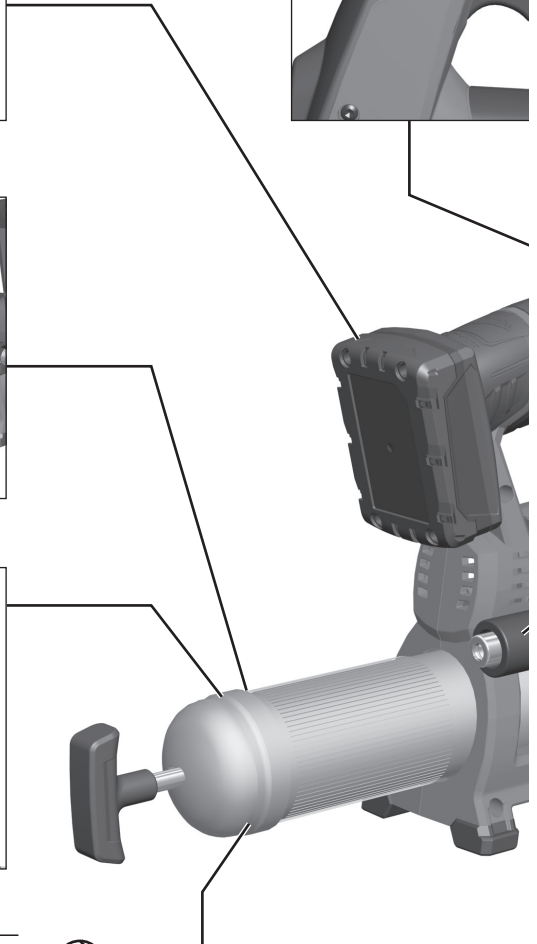
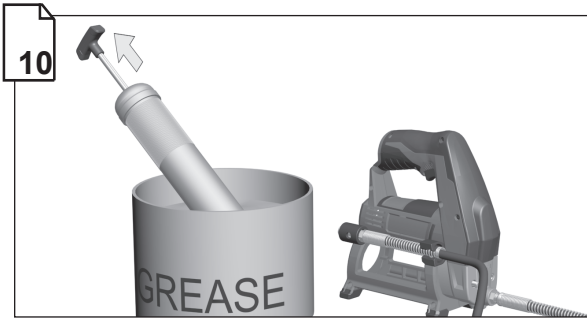
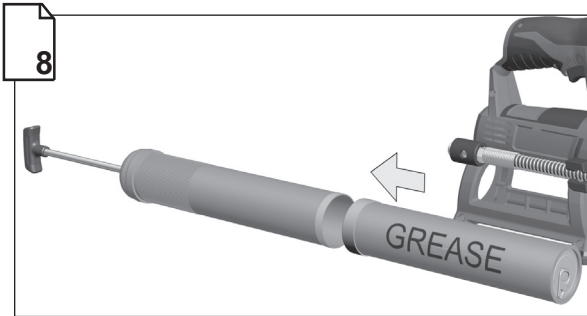
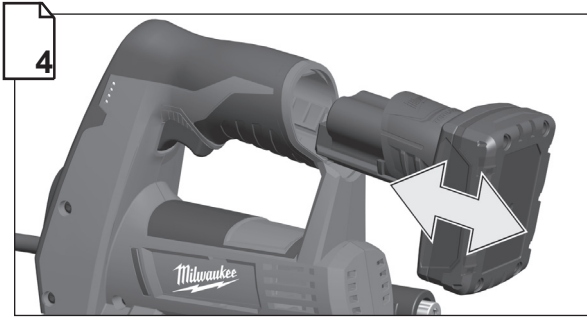

 Pump loading
 泵装載
 泵裝載
 펌프 로딩
 การบรรจุปั้ม
 Pemuatan pompa
 Nạp bơm
 ポンプ充填材

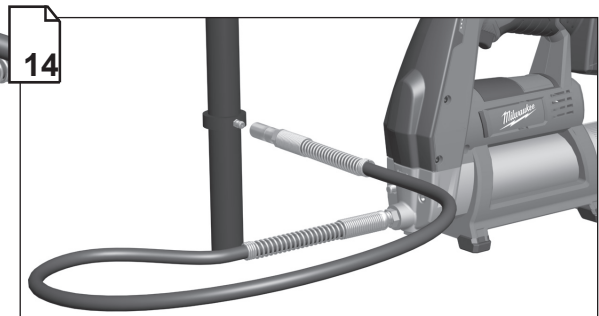
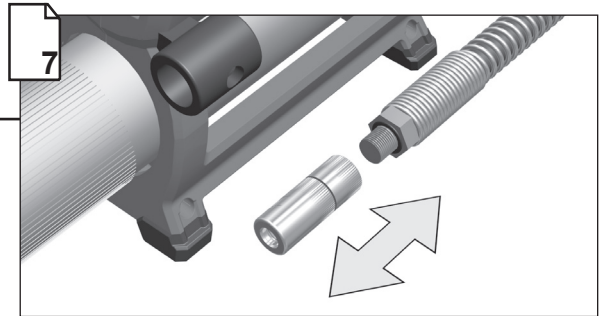
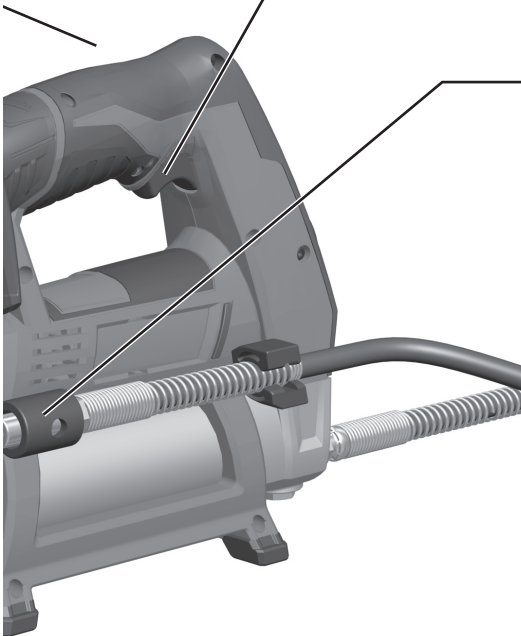
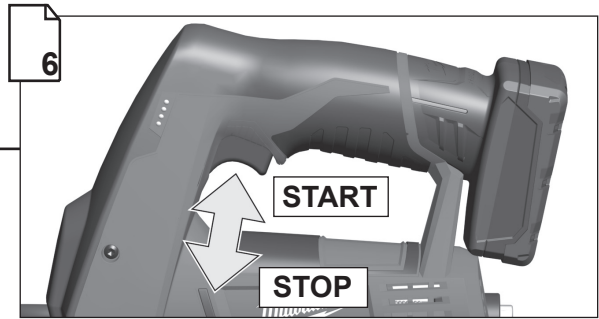
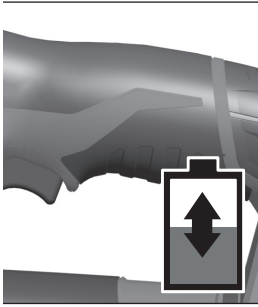

Remove the battery pack before starting any work on the product.

在產品上開始任何工作之前，請先取出電池組。

在产品上开始任何工作之前，请先取出电池组。

제품 사용 전, 배터리 팩을 제거하십시오.

ถอดชุดแบตเตอรี่ออกก่อนเริ่มการทำงานใด ๆ กับผลิตภัณฑ์

Lepaskan paket baterai sebelum memulai pekerjaan apa pun pada produk.

Tháo pin trước khi bắt đầu thao tác với sản phẩm.

製品のメンテナンス、アクセサリを交換する前に、バッテリーパックを取り外してください。

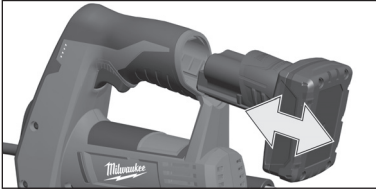

Remove the battery pack before starting any work on the product.

在產品上開始任何工作之前，請先取出電池組。

在产品上开始任何工作之前，请先取出电池组。

제품 사용 전, 배터리 팩을 제거하십시오.

ถอดชุดแบตเตอรี่ออกก่อนเริ่มการทำงานใด ๆ กับผลิตภัณฑ์

Lepaskan paket baterai sebelum memulai pekerjaan apa pun pada produk.

Tháo pin trước khi bắt đầu thao tác với sản phẩm.

製品のメンテナンス、アクセサリを交換する前に、バッテリーパックを取り外してください。

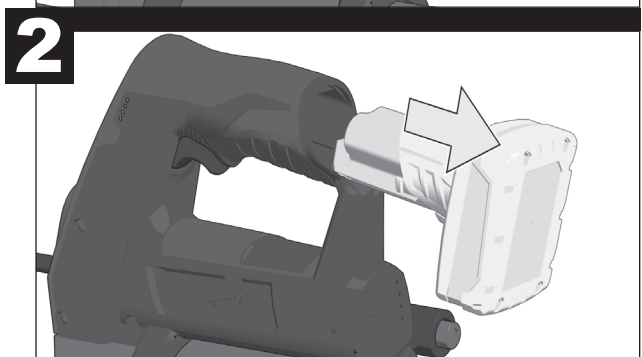
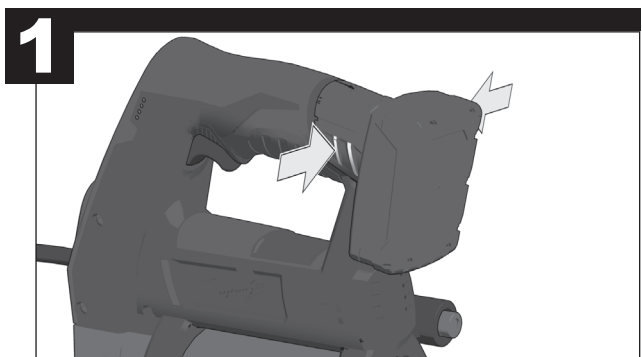
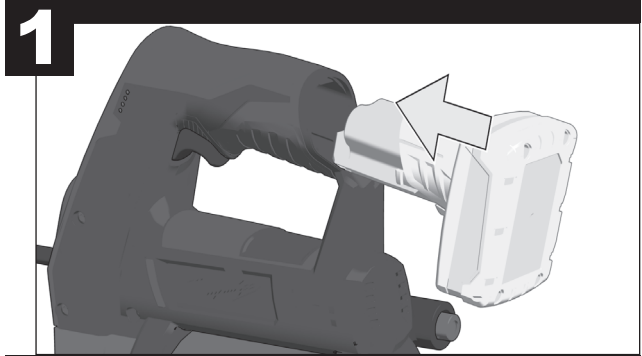



- 2 - 3 sec
- 2 - 3秒
- 2 - 3秒
- 2~3초
- 2-3 วินาที
- 2-3 detik
- 2-3 giây
- 2~3秒

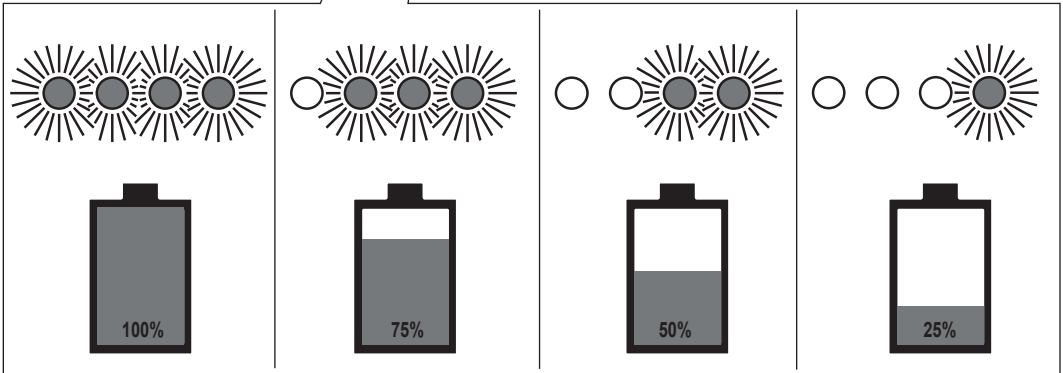
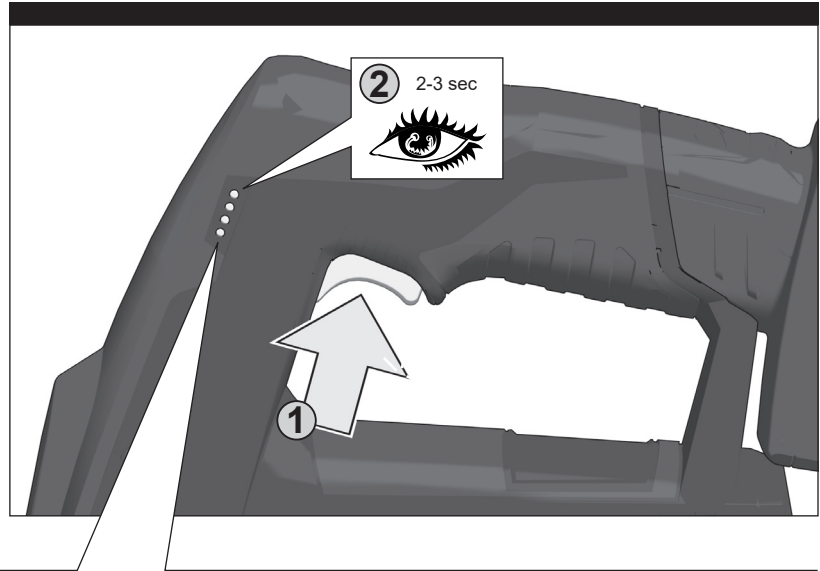



Start
開始
开始
시작
เริ่มตัด
Mulai
Khởi động
スタート

START

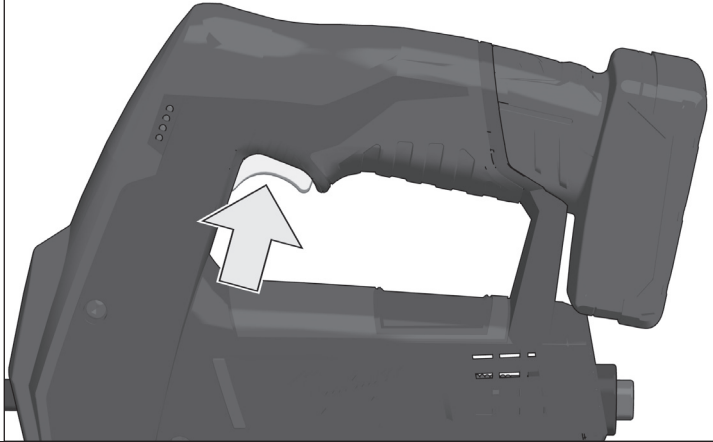

STOP

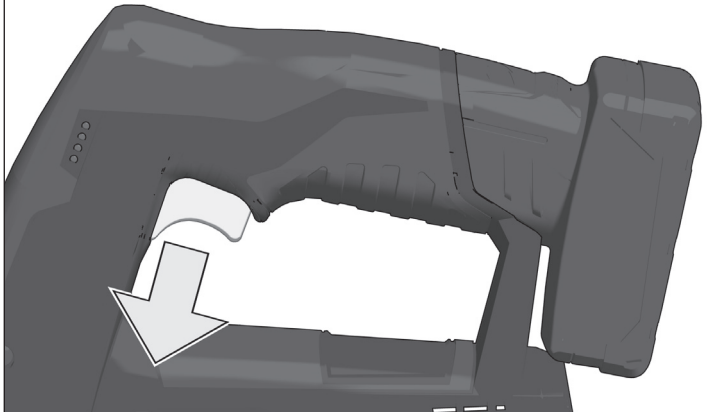

Stop
停止
停止
정지
หยุดตัด
Berhenti
Dừng
ストップ

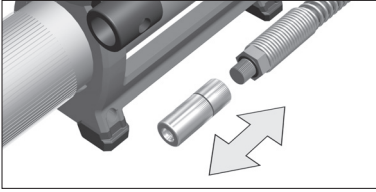

1

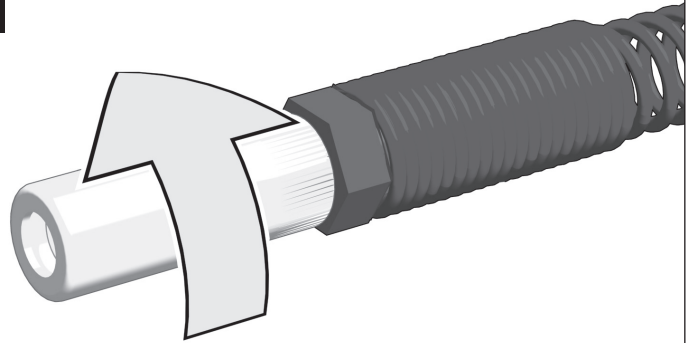

2

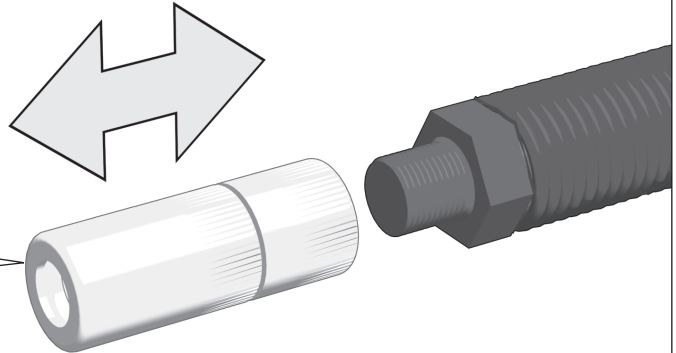

min. 690 bar

min. 690 bar
最少 690巴
最少690巴
최소 690bar
ต่ำสุด 690 บาร์
min. 690 bar
tối thiểu 690 bar
最低 690bar

3

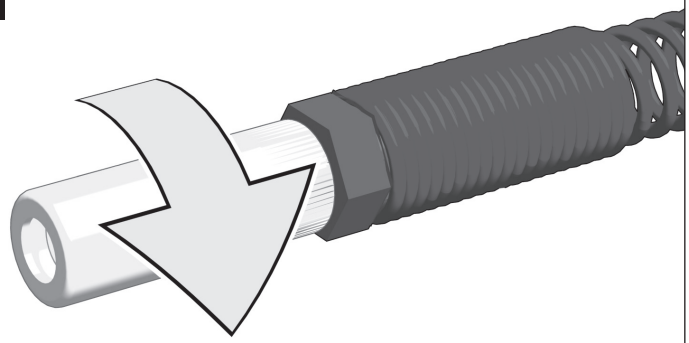

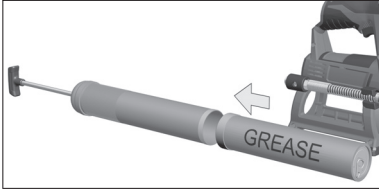

1

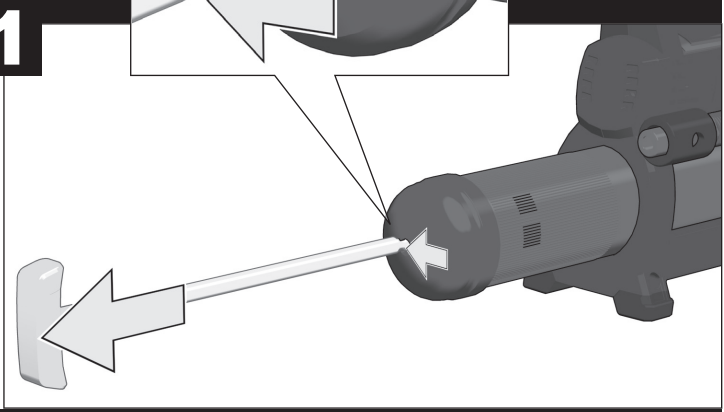
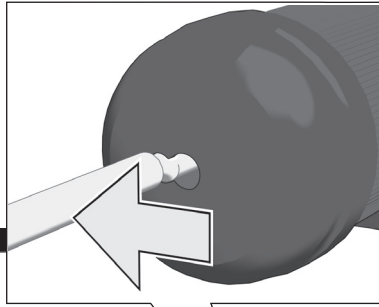

2

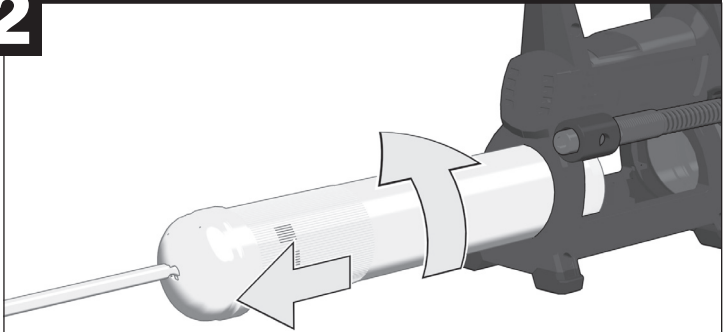

Grease
 潤滑脂
 潤滑脂
 그리스
 จารบี
 Oli gemuk
 Bôi trơn
 グリース

3

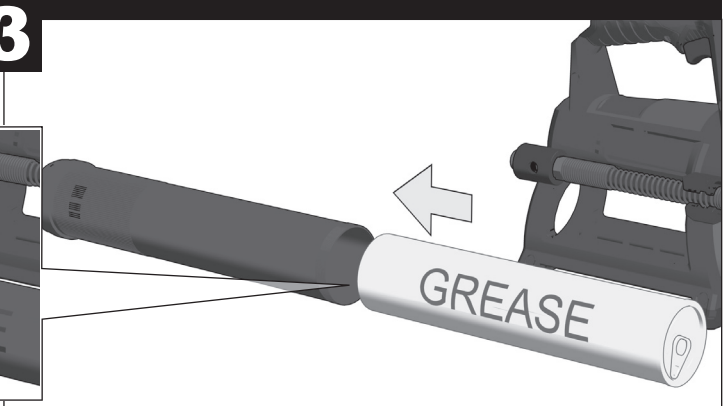
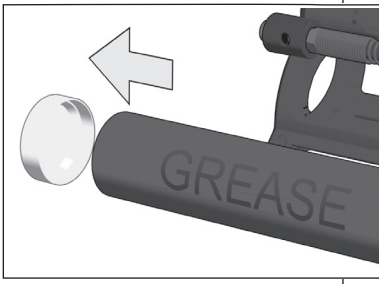

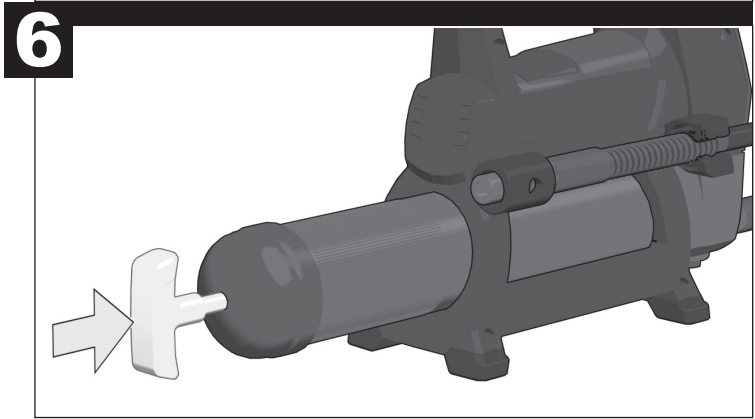
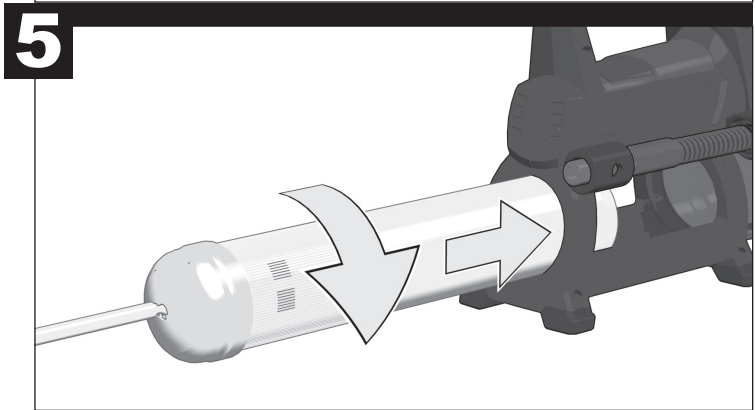
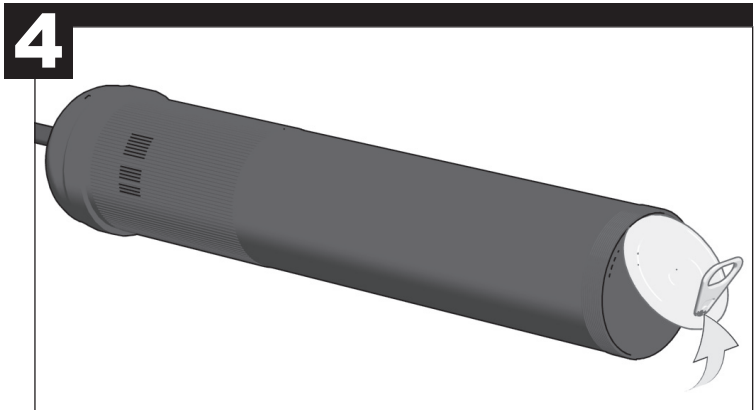



1

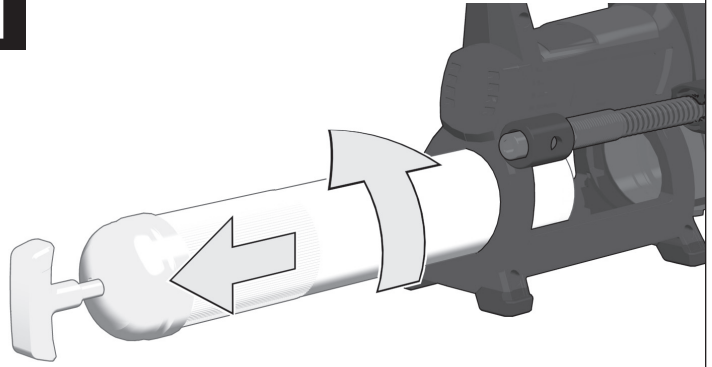

2

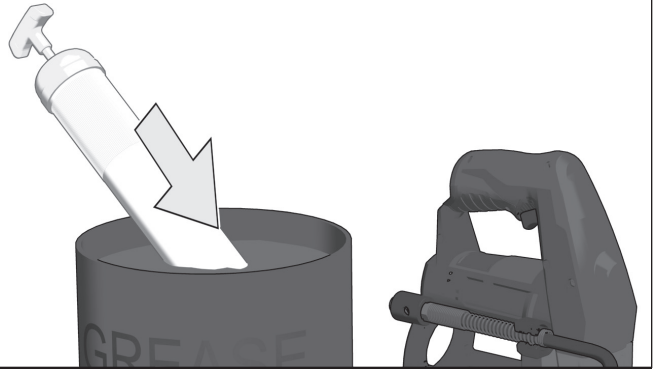

3

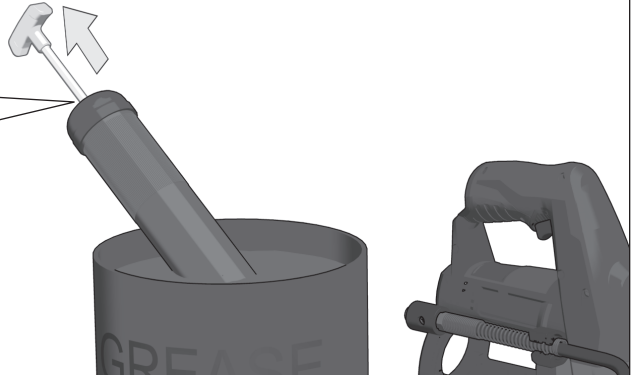
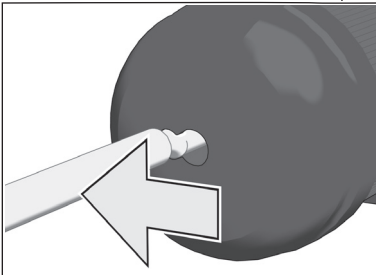

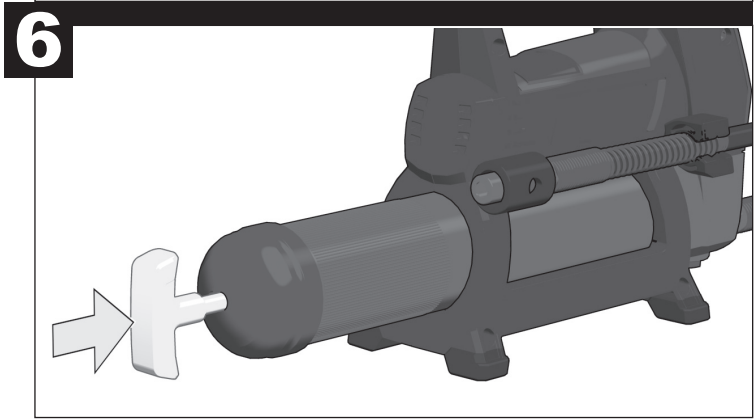
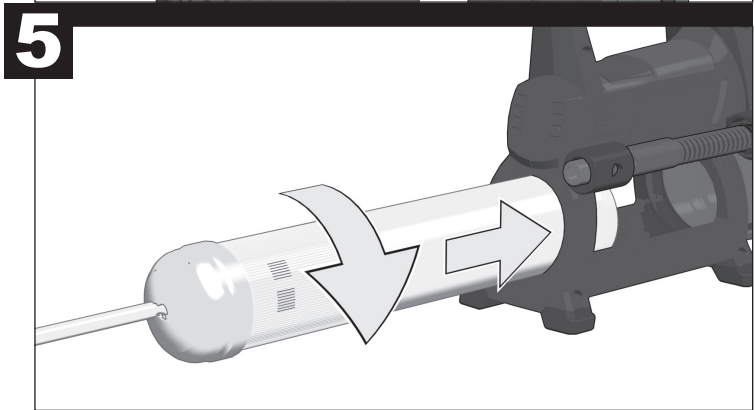
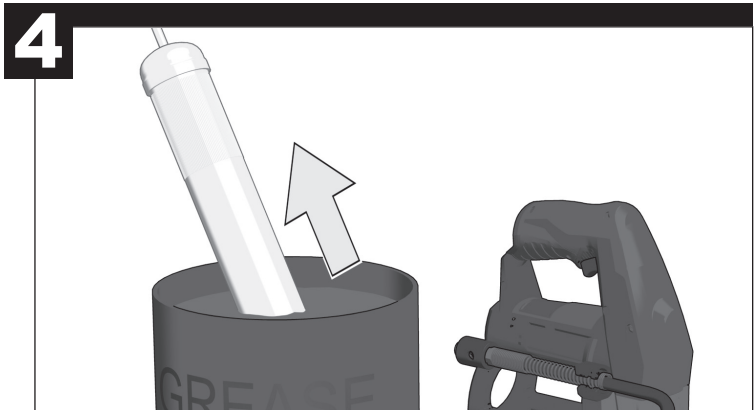

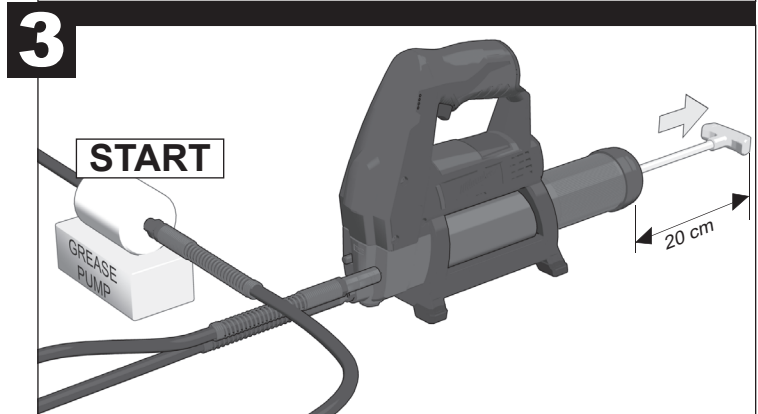
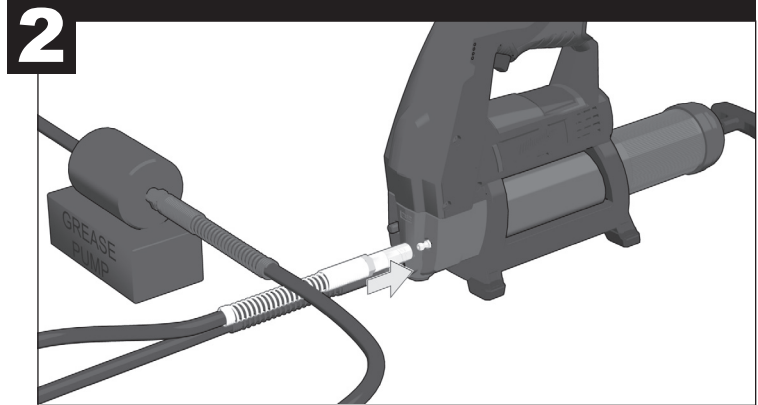
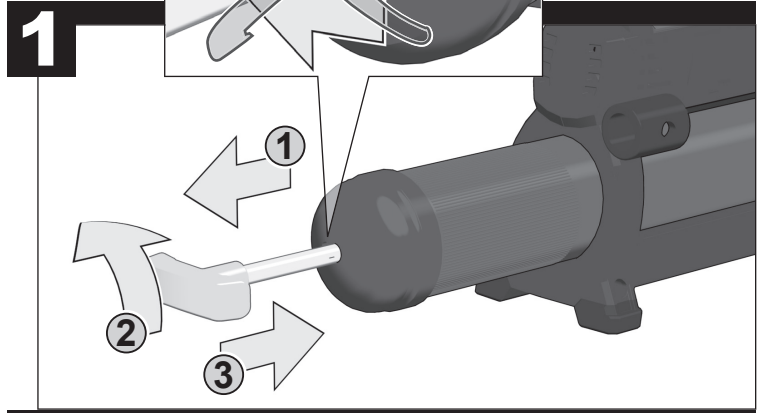
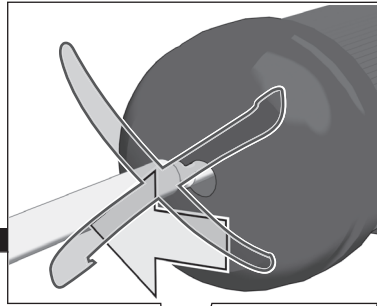
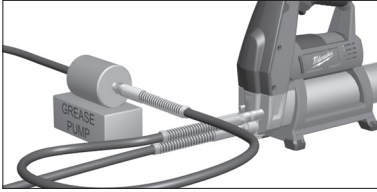

20 cm
 20 厘米
 20 厘米
 20 cm
 20 cm
 20 cm
 20 cm
 20 cm

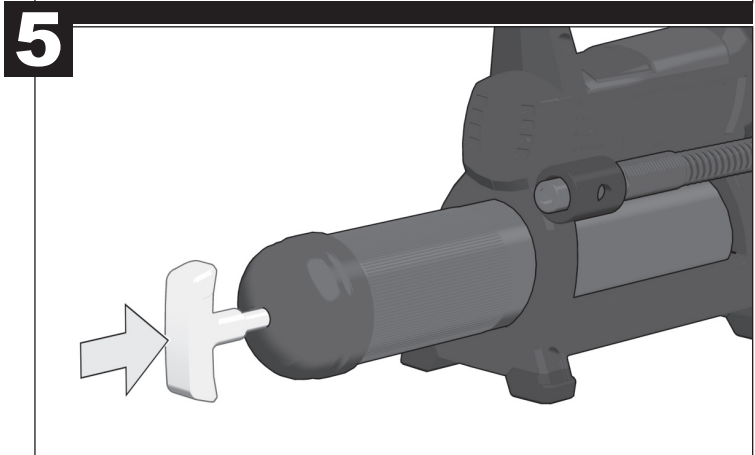
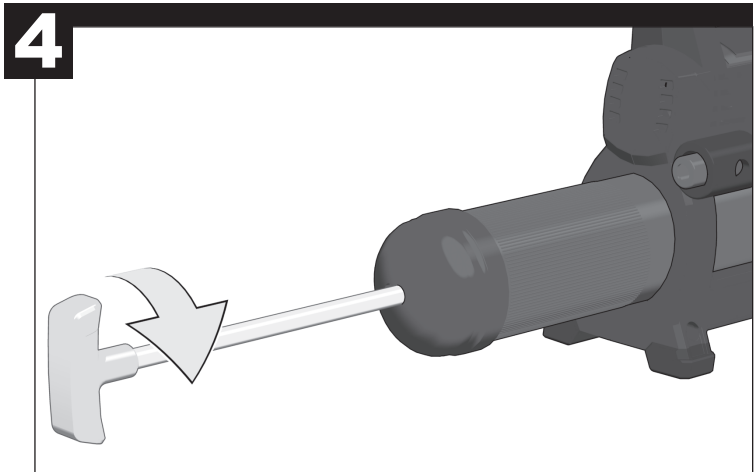

Always prime the grease gun after refilling it. See the text section for the description.

重新注滿黃油槍後，請務必注入黃油槍。有關說明，請參見文本部分。

重新注滿黃油槍后，請務必注入黃油槍。有關說明，請參見文本部分。

그리스 건을 다시 채운 후 그리스 건을 항상 밀칠하십시오. 이에 대한 설명은 텍스트 섹션을 참조하십시오.

ควรไล่อากาศในปืนอัดจาระบีเสมอหลังจากที่เติมจาระบี ดูส่วนข้อความสำหรับคำอธิบาย

Selalu pancing penyemprot setelah mengisi ulang. Untuk deskripsi, lihat bagian teks.

Luôn thổi súng tra mỡ sau khi nạp lại. Xem phần văn bản để biết mô tả.

補充後は必ずグリースガンを充填します。記述については本文の項目をご覧ください。

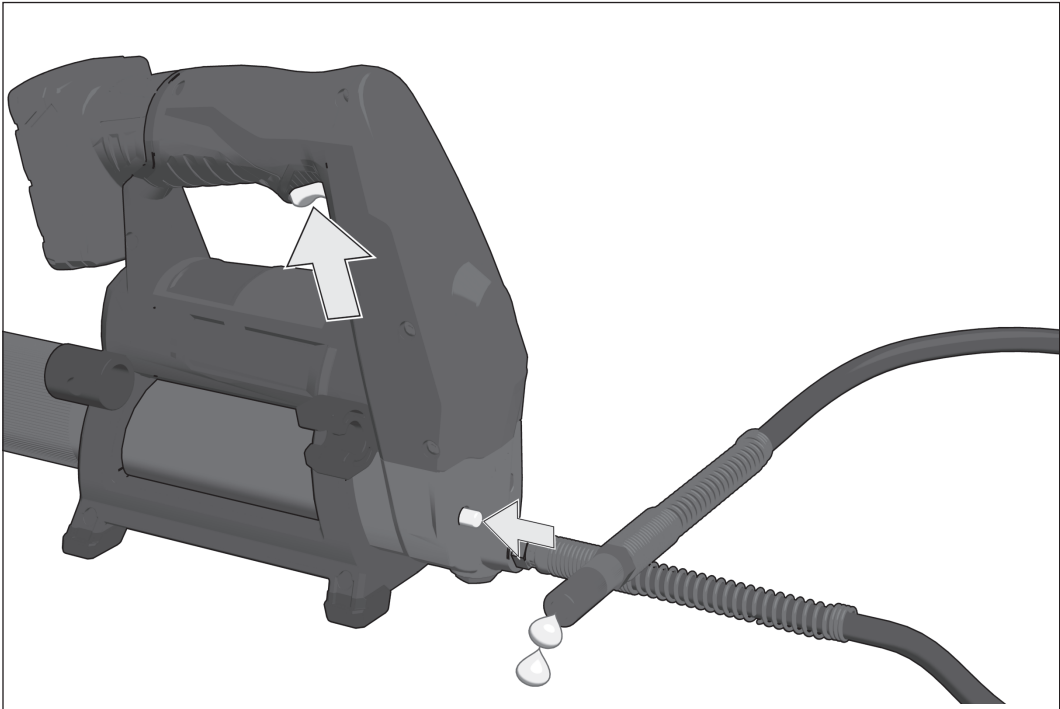

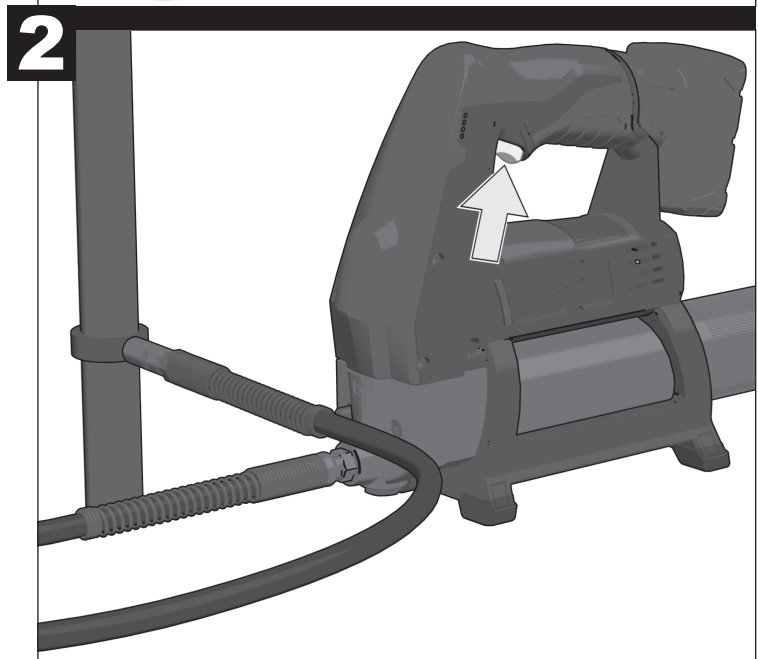
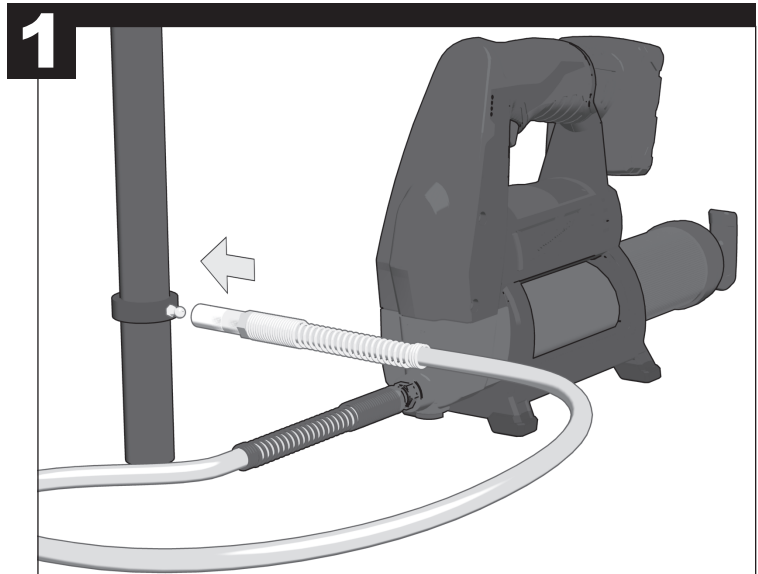

TECHNICAL DATA	M12 GG
----------------	--------

Max operating pressure	562 bar
Flow rate	74 g/min
Cylinder capacity bulk	454 g
Cylinder capacity cartridge	411 g
Hose rating	690 bar
Battery voltage	12 V
Weight according EPTA-Procedure 01/2014	3.3 kg

Noise/Vibration information

Noise emission values determined according to EN 60745

Sound pressure level (Uncertainty K=3dB(A))	65.5 dB(A)
Sound power level (Uncertainty K=3dB(A))	76.5 dB(A)

Always wear ear protectors!

Total vibration values (vector sum in the three axes) determined according to EN 60745

Vibration emission value a_h	< 2.5 m/s ²
Uncertainty K	1.5 m/s ²

WARNING

The vibration emission level given in this information sheet has been measured in accordance with a standardised test given in EN 60745 and may be used to compare one tool with another. It may be used for a preliminary assessment of exposure.

The declared vibration emission level represents the main applications of the tool. However if the tool is used for different applications, with different accessories or poorly maintained, the vibration emission may differ. This may significantly increase the exposure level over the total working period.

An estimation of the level of exposure to vibration should also take into account the times when the tool is switched off or when it is running but not actually doing the job. This may significantly reduce the exposure level over the total working period.

Identify additional safety measures to protect the operator from the effects of vibration, such as maintaining the tool and the accessories, keeping the hands warm, organising work patterns.

⚠ WARNING! Read all safety warnings and all instructions. Failure to follow the warnings and instructions may result in electric shock, fire and/or serious injury.

Save all warnings and instructions for future reference.

SAFETY INSTRUCTIONS

High pressure can cause some product parts or the hose assembly to rupture, posing a risk of injection injury or amputation. Inspect the product and the hose assembly for damage or wear before each use. Do not use the product if it is damaged or worn.

Hold the hose assembly by the spring strain relief to avoid kinking the hose.

Grease and lubricants may be flammable. Do not expose the product to flame or heat source. Follow all warnings and instructions from the grease and lubricant manufacturer.

To avoid damage to the grease gun and pump, the loader fitting must be compatible with the coupler and rated for at least 690 bar.

Always wear goggles when using the product. Wear gloves, sturdy non-slipping shoes, and apron.

Remove the battery pack before starting any work on the product.

Do not dispose of used battery packs in the household refuse or by burning them. MILWAUKEE distributors offer to retrieve old batteries to protect the environment.

Do not store the battery pack together with metal objects (short circuit risk).

Use only M12 System chargers for charging M12 System battery packs. Do not use battery packs from other systems. Battery acid may leak from damaged batteries under extreme load or extreme temperatures. In case of contact with battery acid, wash it off immediately with soap and water. In case of eye contact, rinse thoroughly for at least 10 minutes and immediately seek medical attention.

SPECIFIED CONDITIONS OF USE

The grease gun is designed to grease lubrication points, which are usually greased by using grease guns. The product must use commercially available grease (in cartridges or bulks), suitable for usage in grease guns.

Do not use the product for any other purpose.

BATTERIES

Battery packs that have not been used for some time should be recharged before use.

Temperatures in excess of 50°C (122°F) reduce the performance of the battery pack. Avoid extended exposure to heat or sunshine (risk of overheating).

The contacts of chargers and battery packs must be kept clean.

For an optimum lifetime, the battery packs have to be fully charged after use.

To obtain the longest possible battery life, remove the battery pack from the charger once it is fully charged.

For battery pack storage longer than 30 days:

- Store the battery pack where the temperature is below 27°C and away from moisture.
- Store the battery packs in a 30% – 50% charged condition.
- Every six months of storage, charge the pack as normal.

BATTERY PACK PROTECTION LI-ON BATTERY

The battery pack has overload protection that protects it from being overloaded and helps to ensure long life.

Under extreme stress, the battery electronics turn off the product automatically. To restart, turn the product off and then on again. If the product does not start up again, the battery pack may have discharged completely. In this case, recharge the battery pack in the battery charger.

ADDITIONAL BATTERY SAFETY WARNINGS

⚠ WARNING! To reduce the risk of fire, personal injury, and product damage due to a short circuit, never immerse the tool, battery pack, or charger in fluid or allow fluid to flow inside them. Corrosive or conductive fluids, such as seawater, certain industrial chemicals, and bleach or bleach-containing products, etc., can cause a short circuit.

PRIMING THE GREASE GUN

Hold the hose assembly by the spring strain relief, and point it away from the body.

Pull the trigger for 3 seconds, release, and repeat until grease begins to flow from the fitting.

If after several attempts grease does not appear, manually prime the grease gun:

1. Pull back the rod, and turn the rod handle to lock into the plunger.
2. Press in the bleed valve while manually pressing in the rod. Once grease begins to flow from the fitting, rotate the rod handle to release the plunger. Press the rod completely into the cylinder.

NOTE: The product has been tested to factory standards, which results in a small amount of grease being left in the pump body, hose, and coupler assembly. Purge the product with the brand of grease you will be using before actual use.

TROUBLESHOOTING

Problem	Solution
Unable to pull back the rod	Press the bleeder to release pressure.
Unable to push the rod forward	Rotate the rod to 90° to disengage it from the plunger.

No grease when the trigger is pulled

Add grease (the cylinder is empty).
Prime the grease gun (there are air pockets in the cylinder).

TRANSPORTING LITHIUM BATTERIES

Lithium-ion batteries are subject to the Dangerous Goods Legislation requirements.

Transportation of those batteries has to be done in accordance with local, national, and international provisions and regulations.

- The user can transport the batteries by road without further requirements.
- Commercial transport of lithium-ion batteries by third parties is subject to Dangerous Goods regulations. Transport preparation and transport are exclusively to be carried out by appropriately trained persons, and the process has to be accompanied by corresponding experts.

When transporting batteries:

- Ensure that battery contact terminals are protected and insulated to prevent short circuit.
- Ensure that the battery pack is secured against movement within packaging.
- Do not transport batteries that are cracked or that leak.

Check with forwarding company for further advice.

MAINTENANCE

Use only MILWAUKEE accessories and spare parts. Should components that have been described need to be replaced, please contact one of our MILWAUKEE service agents (see our list of guarantee or service addresses).

If needed, an exploded view of the product can be ordered. State the product type and the serial number on the label, and order the drawing at your local service centres.

SYMBOLS



CAUTION! WARNING! DANGER!



Remove the battery pack before starting any work on the product.



Read the instructions carefully before starting the product.



Do not dispose of electric tools, batteries, or rechargeable batteries together with household waste material. Electric tools and batteries that have reached the end of their life must be collected separately and returned to an environmentally compatible recycling facility. Check with your local authority or retailer for recycling advice and collection point.

技術數據	M12 GG
最大的工作壓力	562 bar
流量	74 g/min
氣缸容量	454 g
氣缸容量盒	411 g
軟管等級	690 bar
電池電壓	12 V
根據EPTA-Procedure 01/2014的重量	3.3 kg
噪音/振動資訊	
噪聲釋放值根據EN 60745 確定。	
聲壓值(不確定性的測量 K=3dB (A))	65.5 dB (A)
聲功率級(不確定性的測量 K=3dB (A))	76.5 dB (A)
佩戴護耳器。	
依EN 60745所測的振動總值(三軸向量總和)。	
振動釋放值 a_h	< 2.5 m/s ²
不確定性的測量	1.5 m/s ²

警告!

本說明書所提供的振動等級是依EN 60745 規定的標準化測試所測得，且可能用於與另一個工具進行比較。該等級可用來初步評估風險。

宣告的振動釋放等級代表的是本工具的主要應用。然而，如果產品用於不同的應用、使用不同的配件或保養不當，振動釋放也可能不同。

評估振動暴露的等級還應考慮本工具關機時的時間，或當工具運轉但並未實際使用的時間。這可能會明顯降低總工作期間的風險等級。

請確認額外的安全措施，以保護操作員不受振動及/或噪音的影響，例如：保養產品與配件、保持手部溫暖和井然有序的工作方式。

⚠ 警告! 閱讀所有安全警告和說明。若不按照警告和說明操作，則可能會導致觸電、火災和/或嚴重傷害。

將所有警告和說明保存好，方便以後查閱。

安全指示

高壓會導致某些工具附件或軟管組件破裂，從而造成注射傷害和/或截肢的風險。每次使用前檢查產品和軟管組件是否損壞或磨損。如果產品已損壞或磨損，請勿使用。

握住彈簧尾插握住軟管組件，以防止軟管扭結。

潤滑脂和潤滑劑可能易燃。不要將產品暴露於火焰或熱源下。遵照潤滑脂和潤滑劑製造商的所有警告和說明。

為避免損壞黃油槍和泵，裝載機配件必須與連接器兼容，額定值至少為690 bar。

使用本產品時務必佩戴護目鏡。戴手套、堅固防滑的鞋具和圍裙。

在產品上開始任何工作之前，請先取出電池組。

勿將用過的電池組與家庭廢棄物混合或燃燒電池。MILWAUKEE經銷商提供舊電池回收，以保護我們的環境。

勿將電池組與其他金屬物品一起存放(可能引起短路)。

僅可使用M12系統充電器對M12系統電池進行充電。請勿使用其他系統的電池。在極端負載或極端溫度下，損壞的電池可能漏出內部酸液。若酸液接觸到眼睛，以清水沖洗至少10分鐘後立即就醫。

特定使用條件

黃油槍為加潤滑劑至潤滑點而設計，潤滑點通常需使用黃油槍。它必須使用市售的潤滑脂(墨盒或散裝)，並需要適用於黃油槍。

請勿將本產品用於任何其他目的。

電池

久未使用的電池必須重新充電後再使用。

超過50°C(122°F)的高溫會降低電池的效能。避免暴露於高溫或陽光下(可能導致過熱)。

充電器和電池組的接點處應保持清潔。

為確保最佳電池使用壽命，電池組使用後應再完全充電。

為確保電池的最長壽命，充電完成後，勿將電池匣繼續留在充電器上。

電池儲存時間長於30日：

- 將電池組存放於溫度低於27°C的環境，且避免受潮。
- 將電池組保持在充電量30%-50%的狀態。
- 存放中的電池組應每六個月照常充電一次。

電池保護 / 鋰電池

電池有過載保護系統，防止過載及確保長的電池壽命。

在極端的壓力下，電池電子設備會自動關閉產品。關閉及啟動本產品，以重新啟動。如果產品未能重新啟動，電池可能已經完全地放電。在這情況下，必須以充電器重新充電。

附加電池安全警告

⚠ 警告！為了減少因短路而導致火災、人身傷害和產品損壞的風險，請勿將工具、電池組或充電器浸沒在液體中或使液體流入其中。腐蝕性或導電性液體（如海水、某些工業化學品、以及漂白劑或含漂白劑的產品等）都會導致短路。

裝填黃油槍

通過彈簧尾插握住軟管組件，並指向遠離身體的位置。拉動扳機3秒鐘，鬆開並重複，直到潤滑脂開始從接頭流出。

如果在多次嘗試後都沒有潤滑脂，請手動裝填黃油槍：

1. 拉回桿並轉動桿手柄以鎖定柱塞。
2. 在手動按壓桿的同時按下排放閥。一旦潤滑脂開始從接頭流出，旋轉桿手柄以釋放柱塞。將桿完全壓入氣缸。

注意：該產品已按照工廠標準進行測試，導致泵體，軟管和耦合器組件中留有少量潤滑脂。建議您在實際使用前使用您將使用的潤滑脂品牌清洗本產品。

故障排除

問題	解決方案
無法拉回桿	按下排氣器以釋放壓力。
無法向前推桿	將桿旋轉90° 以使其與柱塞脫離。
當拉動扳機時無油脂：	氣缸是空的，添加潤滑油。 氣缸內有氣袋，灌注黃油槍。

運送鋰電池

鋰電池須受制於危險品法例的要求。

運送鋰電池必須在符合當地、國家及國際標準及法例的情況下進行。

- 使用者可於陸地上運送電池而毋須受限。
- 第三方負責的商業式鋰電池運送須受制於危險品法例。運送的預備及過程必須由受嚴格訓練的人士進行，亦必須得到專家在場監管。

運送電池時：

- 請確保電池接觸終端受到嚴密保護及經過絕緣，防止短路。
- 請確保電池組妥善包裝，防止碰撞磨擦。
- 切勿運送有裂痕或洩漏中的電池。

與速遞公司緊密聯繫以獲得進一步資訊。

維修

只可使用MILWAUKEE的配件和零件。如果需要更換未描述的組件，請聯繫我們的MILWAUKEE服務代理。

若需要，您可以訂購本工具放大的圖像。索件時，請您向當地的顧客服務中心提供以下資料：機器銘牌上的產品號碼及機型。

符號



注意！警告！危險！



在產品上開始任何工作之前，請先取出電池組。



啟動產品前，請仔細閱讀本說明。



不要將電動工具、電池組/可充電的電池組與家庭垃圾材料一起處置。當電動工具和電池組達到使用壽命時，必須單獨收集，並送至環保回收機構。請與當地相關部門或經銷商聯繫，了解回收建議和收集地點。

技术数据	M12 GG
最大的工作压力	562 bar
流量	74 g/min
气缸容量	454 g
气缸容量盒	411 g
软管等级	690 bar
电池电压	12 V
根据EPTA-Procedure 01/2014的重量	3.3 kg
噪音/振动信息	
噪声释放值根据EN 60745确定。	
声压值 (不确定性的测量 K=3dB(A))	65.5 dB(A)
声功率值 (不确定性的测量 K=3dB(A))	76.5 dB(A)
佩戴护听器。	
依欧盟EN 60745 标准确定的振动总值 (三方向矢量和)。	
振动值 a_h	< 2.5 m/s ²
不确定性的测量 K	1.5 m/s ²

警告！

本规程列出的依欧盟EN60745标准测量方法测量的振动级也可用于电动工具比较并适合于临时振动负荷估计。该等级可用来初步评估风险。

该振动级代表电动工具的主要应用。产品的其他应用、不正确的工具附件或欠缺维护可造成振动级偏差。

正确地估计一定工作期间的振动程度也要考虑到工具关闭或接通而不使用的期间。此可明确减少总工作期间的振动程度。

为提高操作人员对振动及/或噪音作用的保护得规定补充安全措施：产品及工具附件的维护、温手、工作过程组织等。

警告！ 警告！ 阅读所有安全警告和说明。不遵照以下警告和说明会导致电击、着火和/或严重伤害。

保存所有警告和说明书以备查阅。

安全指示

高压会导致某些工具附件或软管组件破裂，从而造成注射伤害和/或截肢的风险。每次使用前检查产品和软管组件是否损坏或磨损。如果产品已损坏或磨损，请勿使用。

握住弹簧尾插握住软管组件，以防止软管扭结。

润滑油和润滑剂可能易燃。不要将产品暴露在火焰或热源下。遵照润滑油和润滑剂制造商的所有警告和说明。

为避免损坏黄油枪和泵，装载机配件必须与连接器兼容，额定值至少为690 bar。

使用本产品时务必佩戴护目镜。戴手套、结实的防滑鞋和围裙。

在产品上开始任何工作之前，请先取出电池组。

用过的电池组不可以丢入火中或一般的家庭垃圾中。美沃奇经销商提供旧电池回收，以保护我们的环境。

电池组不可以和金属物体存放在一起（可能产生短路）。

M12系列的电池组只能和M12系列的充电器配合使用。不可以使用其他系列的电池。在过度超荷或极端的温度下，可能从损坏的电池组中流出液体。如果此类流体侵入眼睛，马上用清水彻底清洗眼睛（至少冲洗 10分钟），接着即刻就医治疗。

特定使用条件

黄油枪为加润滑剂至润滑点而设计，润滑点通常需使用黄油枪。它必须使用市售的润滑脂（墨盒或散装），并需要适用于黄油枪。

请勿将本产品用于任何其他目的。

电池

长期储放的电池必须先充电再使用。

超过50° C (122° F) 的高温会降低电池组的效能。避免暴露于高温或阳光下(可能导致过热)。

充电器和电池组的接点处应保持清洁。

充电器和电池组的接点处应保持清洁。

为获得最长寿命，使用后应把电池充满电。

为确保最长使用寿命，充电后应把电池从充电器取出。

电池储存时间大于30日：

- 在环境温度27° C左右干燥处储存电池。
- 在百分之30至50充电状态储存电池。
- 每6个月重新充电。

电池保护 / 锂电池

为防止电池超载并确保长使用寿命，电池组具有超载保护。

负荷极端高时，电池组技术将产品自动断开。为重新开始工作，关闭及启动本产品。如果机器不再启动，电池组可能已放电。在这种情况下，得用充电器再次充电。

附加电池安全警告

⚠ 警告！为了减少因短路而导致火灾、人身伤害和产品损坏的风险，请勿将工具、电池组或充电器浸没在流体中或使流体流入其中。腐蚀性或导电性流体（如海水、某些工业化学品、以及漂白剂或含漂白剂的产品等）都会导致短路。

装填黄油枪

通过弹簧尾插握住软管组件，并指向远离身体的位置。
拉动扳机3秒钟，松开并重复，直到润滑脂开始从接头流出。

如果在多次尝试后都没有润滑脂，请手动装填黄油枪：

1. 拉回杆并转动杆手柄以锁定柱塞。
2. 在手动按压杆的同时按下排放阀。一旦润滑脂开始从接头流出，旋转杆手柄以释放柱塞。将杆完全压入气缸。

注意：该产品已按照工厂标准进行测试，导致泵体，软管和耦合器组件中留有少量润滑脂。建议您在实际使用前使用您将使用的润滑脂品牌清洗本产品。

故障排除

问题	解决方案
无法拉回杆	按下排气器以释放压力。
无法向前推杆	将杆旋转90° 以使其与柱塞脱离。
当拉动扳机时无油脂：	气缸是空的，添加润滑油。 气缸内有气袋，灌注黄油枪。

锂电池的运输

锂离子电池须受制于危险品法例的要求。

运送锂电池必须在符合当地、国家及国际标准及法例的情况下进行。

- 使用者可于陆地上运送电池而毋须受限。
- 第三方负责的商业式锂电池运送须受制于危险品法例。运送的预备及过程必须由受严格训练的人士进行，亦必须得到专家在场监管。

运送电池时：

- 请确保电池接触终端受到严密保护及经过绝缘，防止短路；
- 请确保电池组妥善包装，防止碰撞摩擦；
- 切勿运送有裂痕或泄漏中的电池。

与速递公司紧密联系以获得进一步资讯。

维护

只能使用美沃奇的附件和零件。如果需要更换未描述的组件，请联系我们的美沃奇服务代理（请参阅我们的认可/维修的地址列表）。

如果需要，可以索取产品的分解图。在标签上注明产品类型和序列号，然后在当地服务中心订购图纸。

符号



注意！警告！危险！



在产品上开始任何工作之前，请先取出电池组。



启动产品前，请仔细阅读本说明书。



不要将电动工具、电池组/可充电的电池组与家庭垃圾材料一起处置。当电动工具和电池组达到使用寿命时，必须单独收集，并送至环保回收机构。请与当地主管部门或经销商联系，了解回收建议和收集地点。

최대 작동 압력	562 bar
유속	74 g/min
실린더 용량 벌크	454 g
실린더 용량 카트리지	411 g
호스 등급	690 bar
배터리 전압	12 V
EPTA 규정 01/2014에 따른 중량	3.3 kg
소음/진동 정보	
EN 60745에 따라 결정되는 잠음 방출 값	
음압 레벨(불확정 K=3dB(A))	65.5 dB(A)
음향 파워 레벨(불확정 K=3dB(A))	76.5 dB(A)
커마개를 착용하십시오!	
EN 60745에 따라 판별한 전체 진동 값(3개 축의 벡터 합계).	
진동 방출 값 a_h	< 2.5 m/s ²
불확정성 K	1.5 m/s ²

경고!

본 정보 시트에 제공되어 있는 진동 배출 레벨은 EN 60745에 제공된 표준 시험 절차에 따라 측정되었으며 이를 사용하여 제품을 서로 비교할 수 있습니다. 예비 노출 평가에 이를 사용할 수도 있습니다.

제시된 진동 배출 레벨은 제품에 가해진 주요 진동을 나타냅니다. 하지만 다른 부속품이 있거나 적절히 유지 관리되지 않은 다른 응용 기기에 제품을 사용할 경우, 진동 배출이 다를 수 있습니다. 이는 전체 작동 시간 동안 노출 레벨을 상당히 증가시킬 수 있습니다.

진동 노출 레벨을 예측할 때 톨 스위치를 차단하거나 구동 중이지만 실제 작업을 수행하지 않은 횟수도 고려해야 합니다. 이는 전체 작동 시간 동안 노출 레벨을 상당히 감소시킬 수 있습니다.

공구와 부속품의 유지, 손의 보온 상태 유지, 작업 패턴 구성과 같이, 작업자를 진동의 영향으로부터 보호하기 위한 추가 안전 대책을 파악하십시오.

A 경고! 안전 경고 문구와 설명서를 모두 읽어보십시오. 경고 문구와 설명서를 준수하지 않으면 감전, 화재 및/또는 심각한 부상이 초래될 수 있습니다.

항후 참조할 수 있도록 경고 문구와 설명서를 잘 보관해 두십시오.

안전 설명서

고압으로 인해 일부 공구 부품 또는 호스 조립품이 파열되어 주입 부상 및/또는 절단 위험이 발생할 수 있습니다. 개별적으로 사용하기 전에 제품과 호스 조립품에 손상 또는 마모가 없는지 검사하십시오. 손상 또는 마모된 제품은 사용하지 마십시오.

호스가 꼬이지 않도록 스프링 장력을 완화시켜 호스 조립품을 고정하십시오.

그리스와 윤활유는 가연성일 수 있습니다. 제품을 화염이나 열원에 노출시키지 마십시오. 그리스 및 윤활유 제조업체의 모든 경고 및 지시 사항을 따르십시오.

그리스 건 및 펌프가 손상되지 않도록 방지하려면 로터 피팅류가 커플러와 호환되어야 하고 적어도 690바의 압력에 견딜 수 있어야 합니다.

제품을 사용할 때 항상 보안경을 착용하십시오. 장갑, 견고한 미끄럼 방지 신발 및 앞치마를 착용하십시오.

제품 사용 전, 배터리 팩을 제거하십시오.

사용된 배터리 팩을 가정용 쓰레기와 함께 폐기하거나, 태우지 마십시오. 일회용은 환경 보호를 위해 오래된 배터리 팩을

회수하는 것을 권장합니다.

배터리 팩을 금속 물체와 함께 보관하지 마십시오(단락 회로 위험).

System M12 배터리 팩을 충전하려면 System M12 충전기만 사용하십시오. 다른 시스템의 배터리 팩을 사용하지 마십시오. 극심한 부하 또는 극심한 온도 조건에서 손상된 배터리로부터 배터리 산이 누출될 수 있습니다. 배터리 산과 접촉한 경우, 비누물로 즉시 세척하십시오. 눈과 접촉할 경우, 최소 10분 동안 철저히 세정한 후 즉각적인 의료 조치를 취하십시오.

지정된 사용 조건

그리스 건은 일반적으로 그리스 건을 사용하여 그리스 도포하는 유틸 지점에 그리스를 도포하도록 설계되었습니다. 그리스 건에 사용하기에 적합한 상업용 그리스(카트리지 또는 벌크 형태)를 사용해야 합니다.

다른 목적으로 제품을 사용하지 마십시오.

배터리

장시간 사용하지 않은 배터리 팩은 사용하기 전에 충전해야 합니다.

50°C(122°F)를 초과하는 온도는 배터리 팩의 성능을 저하시킵니다. 열이나 햇빛에 오래 노출시키지 마십시오(과열 위험).

충전기 접점 및 배터리 팩을 청결한 상태로 유지해야 합니다.

최적의 수명을 보장하려면 사용한 후에 배터리 팩을 완전히 충전해야 합니다.

배터리 수명을 최대한 연장하려면 완전히 충전된 경우 충전기에서 배터리 팩을 제거하십시오.

30일 이상 배터리 팩을 보관하는 경우:

- 온도가 27°C 이하이며 습기가 없는 장소에 배터리 팩을 보관하십시오.
- 배터리 팩을 30% - 50% 충전된 조건으로 보관하십시오.
- 보관한지 6개월이 경과할 때마다 팩을 정상적으로 충전하십시오.

배터리 팩 보호 리튬 이온 배터리

배터리 팩에는 과부하를 방지하고 오랜 수명을 보장하는 데 도움이 되는 과부하 보호 장치가 포함되어 있습니다.

배터리 전자 제품은 극심한 응력이 가해진 상태에서 제품을 자동으로 끕니다. 다시 시동하려면 제품 전원을 차단한 후 다시 켜십시오. 장비가 재시동되지 않는다면, 배터리 팩이 완전 방전되었기 때문일 수 있습니다. 이 경우, 배터리 팩을 배터리 충전기에 재충전하십시오.

추가 배터리 안전 주의 사항

⚠ 경고! 단락 회로로 인한 화재, 작업자 부상 및 제품 손상 위험을 줄이려면 톨, 배터리 팩 또는 충전기를 유체에 침수시키거나 유체가 내부로 흘러들어가지 않도록 해야 합니다. 해수, 특정한 산업용 화학 물질 및 표백제 또는 표백제 함유 제품 같은 부식성 또는 전도성 유체 등은 단락 회로를 야기할 수 있습니다.

그리스 건 밀칠

스프링 장력을 완화하여 호스 조립품을 고정하고 신체로부터 멀리 두십시오.

3초 동안 트리거를 당기고 해제하십시오. 그리스가 피팅류에서 흘러나오기 시작할 때까지 이러한 절차를 반복하십시오.

여러 번 시도한 후에도 그리스가 흘러나오지 않을 경우, 다음과 같이 그리스 건을 수동으로 밀칠하십시오.

1. 로드를 뒤로 당기고 로드 손잡이를 돌려 플런저에 끼웁니다.
2. 로드를 수동으로 밀어넣는 동시에 블리드 밸브를 밀어냅니다. 피팅류에서 그리스가 흘러나오기 시작할 경우, 로드 손잡이를 돌려 플런저를 빼냅니다. 로드를 실린더에 완전히 끼웁니다.

참고: 이 제품은 기본 표준에 따라 테스트를 실시했으므로 펌프 몸체, 호스 및 커풀러 조립품에 소량의 그리스가 남아 있을 수 있습니다. 실제로 사용하기 전에 사용할 예정인 그리스 브랜드로 본 제품을 퍼징하십시오.

문제 해결

문제	솔루션
로드를 뒤로 당길 수 없음.	블리더를 눌러 압력을 빼냅니다.
로드를 진행 방향으로 밀어넣을 수 없음.	로드를 90°로 회전시켜 플런저에서 분리합니다.

트리거를 당겼을 때 그리스가 도포되지 않음:	그리스를 추가하십시오(실린더가 비어 있음). 그리스 건을 밀칠하십시오(실린더에는 에어 포켓이 있음).
--------------------------	-------------------------------------------------------------

리튬 배터리의 운용

리튬 이온 배터리는 위험물 법률 요건의 적용을 받습니다. 이 배터리는 현지, 국내 및 국제 규정과 법규에 따라 운송해야 합니다.

- 사용자는 추가 요건 없이 배터리를 도로를 통해 운반할 수 있습니다.
- 제3자가 리튬 이온 배터리를 상용으로 운송할 때에는 위험물 규정의 적용을 받습니다. 운송 준비 및 운송 작업은 적절히 교육을 이수한 개인만 수행해야 하고 그 과정에 해당 전문가가 동행해야 합니다.

배터리 운송 시 :

- 배터리 접촉면을 보호 및 차단하여 합선 위험을 방지하십시오.
- 배터리 팩이 포장 내에서 움직이지 않도록 고정하십시오.
- 균열 또는 누출이 있는 배터리는 운송하지 마십시오.

추가 지침은 운송 회사에 확인하십시오.

유지 관리

MILWAUKEE 액세서리와 부속품만 사용하십시오. 언급하지 않은 구성 부품을 교체해야 하는 경우 MILWAUKEE 서비스 대리점 중 한 곳에 문의하십시오(보증 또는 서비스 주소 목록 참조).

필요 시, 제품의 분해 조립도를 주문할 수 있습니다. 라벨에 인쇄되어 있는 제품 유형과 일련 번호를 알려주고 현지 서비스 대리점에서 도면을 주문하십시오.

기호



주의! 경고! 위험!



제품 사용 전, 배터리 팩을 제거하십시오.



제품 사용 전, 설명서를 자세히 읽으십시오.



전동 공구, 배터리/충전식 배터리는 가정용 쓰레기와 함께 버리지 마십시오. 수명이 다한 전동 공구와 배터리는 별도로 수거하여 환경적으로 호환되는 재생 시설로 반품해야 합니다. 재활용에 관한 조건과 수거 지점에 대해서는 지방 정부당국이나 소매업자에게 확인하십시오.

ความดันการทำงานสูงสุด	562 bar
อัตราการใช้	74 g/min
ถังบรรจุทรงกระบอกขนาดใหญ่	454 g
ถังบรรจุทรงกระบอก	411 g
อัตราของท่อ	690 bar
แรงดันไฟแบตเตอรี่	12 V
น้ำหนักตามขั้นตอนของ EPTA 01/2014	3.3 kg
ข้อมูลเกี่ยวกับเสียงรบกวน/การสั่น	
ค่าการปล่อยเสียงรบกวนที่กำหนดตามมาตรฐาน EN 60745	
ระดับความดันเสียง (ค่า K แปรผัน = 3dB(A))	65.5 dB(A)
ระดับกำลังเสียง (ค่า K แปรผัน = 3dB(A))	76.5 dB(A)
อย่าลืมใส่อุปกรณ์ป้องกันหู!	
ค่าการสั่นสะเทือนรวม (ผลรวมเวกเตอร์ในสามแกน) ที่กำหนดตาม EN 60745	
ค่าการปล่อยการสั่นสะเทือน a_h	< 2.5 m/s ²
ค่า K แปรผัน	1.5 m/s ²

คำเตือน!

ระดับการส่งแรงสั่นสะเทือนที่ให้อไว้ในเอกสารนี้ได้รับการวัดให้สอดคล้องกับการทดสอบมาตรฐานตาม EN 60745 และอาจใช้เปรียบเทียบผลิตภัณฑ์หนึ่งกับอีกผลิตภัณฑ์หนึ่ง ซึ่งอาจใช้ในการประเมินการสัมผัสแรงสั่นสะเทือนเบื้องต้น

ระดับการส่งแรงสั่นสะเทือนที่แจ้งไว้คือระดับที่เกิดขึ้นจากการใช้งานหลัก อย่างไรก็ตาม หากใช้งานผลิตภัณฑ์ในลักษณะอื่น ด้วยอุปกรณ์เสริมที่แตกต่างจากที่แนะนำไว้ หรือขาดการบำรุงรักษาที่เหมาะสม แรงสั่นสะเทือนที่ส่งออกมาอาจมีการเปลี่ยนแปลงไป ซึ่งอาจเพิ่มระดับการสัมผัสแรงสั่นสะเทือนขึ้นอย่างมากตลอดช่วงการทำงานทั้งหมด

การประมาณระดับการสัมผัสแรงสั่นสะเทือนควรครอบคลุมถึงช่วงเวลาที่ใช้การปฏิบัติงานเครื่องมือหรือเครื่องมือยัดแน่นเครื่องแต่ไม่ได้ทำงานจริงด้วย ซึ่งอาจลดระดับการสัมผัสแรงสั่นสะเทือนลงอย่างมากตลอดช่วงการทำงานทั้งหมด

ระมัดระวังการความปลอดภัยเพิ่มเติมเพื่อปกป้องผู้ปฏิบัติงานจากผลกระทบของการสั่นสะเทือน เช่น การบำรุงรักษาเครื่องมือและอุปกรณ์เสริม รักษามือให้อบอุ่น และจัดระเบียบการทำงาน

คำเตือน! โปรดอ่านคำเตือนเรื่องความปลอดภัยและคำแนะนำทั้งหมด การไม่ปฏิบัติตามคำเตือนและคำแนะนำอาจทำให้ถูกไฟดูด เกิดไฟไหม้ และ/หรือได้รับบาดเจ็บร้ายแรงได้

โปรดเก็บเอกสารคำเตือนและคำแนะนำทั้งหมดเพื่อใช้อ้างอิงในอนาคต

คำแนะนำความปลอดภัย

แรงดันสูงอาจทำให้ชิ้นส่วนของเครื่องมือบางรายการหรือสายยางแตกได้ ส่งผลให้เกิดความเสี่ยงต่อการบาดเจ็บจากแรงฉีกและ/หรือการตัดอวัยวะ ควรตรวจสอบความเสียหายหรือการสึกหรอของผลิตภัณฑ์และชุดประกอบสายยางก่อนใช้งานทุกครั้ง ห้ามใช้ผลิตภัณฑ์หากพบการชำรุดหรือสึกหรอ ยึดชุดประกอบสายยางด้วยชุดยึดแบบสปริงเพื่อหลีกเลี่ยงการขาดตัวของสายยาง

จาระบีและสารหล่อลื่นอาจติดไฟได้ อย่าให้ผลิตภัณฑ์สัมผัสกับเปลวไฟหรือแหล่งความร้อน ปฏิบัติตามคำแนะนำและคำแนะนำของผู้ผลิตจาระบีและน้ำมันหล่อลื่น

เพื่อหลีกเลี่ยงความเสียหายต่อปืนอัดจาระบีและปั๊ม การติดตั้งตัวโหลดต้องสอดคล้องกับตัวเชื่อมต่อนี้และได้รับการจัดอันดับอย่างน้อย 690 บาร์ สวมแว่นตาเมื่อใช้ผลิตภัณฑ์ที่ใช้ผลิตภัณฑ์นี้ สวมถุงมือ รองเท้าที่แข็งแรงไม่สิ้น และผ้ากันเปื้อน

ถอดชุดแบตเตอรี่ออกก่อนเริ่มการทำงานใด ๆ กับผลิตภัณฑ์

ห้ามทิ้งแบตเตอรี่ที่ใช้แล้วกับขยะรีไซเคิลหรือโดยการเผาทำลาย ผู้แทนจำหน่ายของ MILWAUKEE มีข้อเสนอในการกู้คืนแบตเตอรี่เก่าเพื่อปกป้องสภาพแวดล้อมของเรา

ไม่เก็บชุดแบตเตอรี่ไว้รวมกับวัตถุอื่นที่เป็นโลหะ (เสี่ยงต่อการลัดวงจร)

ชาร์จชุดแบตเตอรี่ System M12 ด้วยตัวชาร์จสำหรับ System M12 เท่านั้น อย่าใช้แบตเตอรี่จากระบบอื่น ๆ กรดแบตเตอรี่อาจรั่วซึมจากแบตเตอรี่ที่เสียหายภายใต้อุณหภูมิสูงหรือการใช้งานที่หนักมากเกินไป หากสัมผัสกับกรดแบตเตอรี่ ให้ล้างออกทันทีด้วยน้ำสะอาด หากกรดแบตเตอรี่เข้าตา ล้างตาให้ทั่วด้วยน้ำอย่างน้อย 10 นาทีและไปพบแพทย์ทันที

สภาพการใช้งานที่กำหนด

ปืนอัดจาระบีได้รับการออกแบบสำหรับจุดการหล่อลื่นด้วยจาระบี ซึ่งโดยปกติจะทำการหล่อลื่นด้วยการใช้ปืนอัดจาระบี ต้องใช้จาระบีที่มีจำหน่ายในท้องถิ่น (ในถังหรือถังบรรจุ) ที่เหมาะสมสำหรับใช้กับปืนอัดจาระบี

ห้ามใช้ผลิตภัณฑ์เพื่อวัตถุประสงค์อื่นนอกเหนือจากที่ระบุ

แบตเตอรี่

ควรชาร์จไฟใหม่ก่อนใช้งานหากไม่ได้ใช้ชุดแบตเตอรี่เป็นเวลานาน

ประสิทธิภาพของชุดแบตเตอรี่จะลดลงหากอุณหภูมิสูงกว่า 50°C (122°F) หลีกเลี่ยงไม่ให้ถูกแสงแดดหรือความร้อนเป็นเวลานาน (เสี่ยงต่อความร้อนเกิน)

ต้องหมั่นดูแลความสะอาดหน้าสัมผัสตัวชาร์จกับชุดแบตเตอรี่ เพื่อยืดอายุการใช้งาน ควรชาร์จแบตเตอรี่ให้เต็มหลังการใช้งาน เพื่อรักษาอายุแบตเตอรี่ให้ยาวนานที่สุด ให้ถอดชุดแบตเตอรี่ออกจากตัวชาร์จเมื่อชาร์จไฟเต็ม

สำหรับชุดแบตเตอรี่ที่ต้องการเก็บไว้นานกว่า 30 วัน:

- เก็บชุดแบตเตอรี่ไว้ที่อุณหภูมิต่ำกว่า 27°C และหลีกเลี่ยงความชื้น
- เก็บชุดแบตเตอรี่ไว้ที่ประจุ 30% - 50%
- ให้ชาร์จแบตเตอรี่ตามปกติทุกหกเดือนที่เก็บ

การป้องกันชุดแบตเตอรี่ลิเทียมไอออน

ก่อนแบตเตอรี่มีตัวป้องกันจากการใช้งานมากเกินไปเพื่อช่วยปกป้องจากการใช้งานมากเกินไปและช่วยให้อุ่นใจว่าเครื่องจะมีอายุการใช้งานที่ยาวนาน ภายใต้ความเครียดที่รุนแรง อุปกรณ์อิเล็กทรอนิกส์ที่ใช้แบตเตอรี่จะปิดการทำงานของผลิตภัณฑ์โดยอัตโนมัติ หากต้องการรีเซ็ตให้ปิดเครื่องแล้วเปิดใหม่อีกครั้ง หากสตาร์ทเครื่องจักรไม่ติด แสดงว่าพลังงานในแพ็คเกจแบตเตอรี่อาจหมดแล้ว ในกรณีนี้ ให้ชาร์จแบตเตอรี่ในแท่นชาร์จ

คำเตือนเพิ่มเติมเกี่ยวกับความปลอดภัยของแบตเตอรี่

⚠ คำเตือน! วิธีลดความเสี่ยงในการเกิดไฟไหม้ การบาดเจ็บส่วนบุคคล และความเสียหายต่อผลิตภัณฑ์ จากการลัดวงจร อย่างจุ่มเครื่องมือ ก้อนแบตเตอรี่ หรือเครื่องชาร์จไฟลงในของเหลวหรือปล่อยให้ของเหลวซึมเข้าสู่ภายใน ของเหลวที่มีฤทธิ์กัดกร่อนหรือน้ำไฟฟ้าอาจก่อให้เกิดการลัดวงจรได้ เช่น น้ำทะเล สารเคมีจากอุตสาหกรรมบางชนิด และผลิตภัณฑ์ฟอกสีหรือมีส่วนผสมการฟอกสี เป็นต้น

การใส่อากาศปืนอัดจาระบี

ยึดชุดประกอบสายยางด้วยชุดยึดแบบสปริงและหันออกจากร่างกายของคุณ ดึงหรือกดเป็นเวลา 3 วินาที ปลดปล่อย และทำซ้ำจนกว่าจาระบีจะเริ่มไหลออกจากข้อต่อ

ถ้าหลังจากใช้ความพยายามหลายครั้งแล้วจาระบียังไม่ไหลออกมา ให้เตรียมปืนอัดจาระบีด้วยตนเอง:

1. ดึงแกนกลับคืนและหมุนที่จับแกนเพื่อถอดเข้ากับลูกสูบ
2. กดว่าสว่าปลดปล่อยไหลออกในขณะที่กดแกนด้วยมือ เมื่อจาระบีเริ่มไหลจากข้อต่อ ให้หมุนด้ามจับแกนเพื่อคลายลูกสูบ กดแกนลงในกระบอกสูบจนสุด

หมายเหตุ: ผลิตภัณฑ์นี้ได้รับการทดสอบตามมาตรฐานโรงงาน ซึ่งส่งผลให้มีจำนวนจาระบีเหลืออยู่ในตัวปั๊ม สายยาง และชุดข้อต่ออย่างน้อยที่สุด ล้างทำความสะอาดผลิตภัณฑ์ด้วยเบรนต์จาระบีที่คุณจะใช้ก่อนการใช้งานจริง

การแก้ปัญหา

ปัญหา	วิธีการแก้ปัญหา
ไม่สามารถดึงแกนกลับคืน	กดถังเพื่อปลดลดความดัน
ไม่สามารถถัดต้นแกนไปข้างหน้า	หมุนแกน 90° เพื่อปลดออกจากลูกสูบ
ไม่มีจาระบีเมื่อเหนี่ยาไก	เติมจาระบี (ในกระบอกหมดแล้ว) ใส่อากาศในปืนอัดจาระบี (มีฟองอากาศในกระบอก)

การเคลื่อนย้ายแบตเตอรี่ลิเทียม

แบตเตอรี่ลิเทียมไอออนอยู่ภายใต้ข้อกำหนดตามกฎหมายของสินค้าอันตราย

การขนส่งแบตเตอรี่เหล่านี้ต้องกระทำตามกฎหมายและข้อบังคับของท้องถิ่น ของประเทศ และระหว่างประเทศ

- ผู้ใช้สามารถขนส่งแบตเตอรี่ทางถนนได้โดยไม่มีข้อกำหนดใดๆ เพิ่มเติม
- การขนส่งแบตเตอรี่ลิเทียมไอออนเชิงพาณิชย์โดยนิติบุคคลอื่นต้องดำเนินการภายใต้กฎระเบียบว่าด้วยสินค้าที่มีอันตราย การเตรียมการขนส่งและการขนส่งต้องดำเนินการโดยบุคลากรที่ผ่านการฝึกอบรมมาแล้วเท่านั้น และในระหว่างดำเนินการต้องมีผู้เชี่ยวชาญที่เกี่ยวข้องคอยกำกับดูแล

เมื่อขนย้ายแบตเตอรี่:

- ตรวจสอบให้แน่ใจว่าขั้วต่อแบตเตอรี่ได้รับการปกป้องและหุ้มฉนวนเพื่อป้องกันไฟฟ้าลัดวงจร
- ตรวจสอบให้แน่ใจว่าก้อนแบตเตอรี่ได้รับการปกป้องอย่างแน่นหนาอยู่ในบรรจุภัณฑ์
- ห้ามเคลื่อนย้ายแบตเตอรี่ที่แตกหรือรั่ว

ตรวจสอบกับบริษัทจัดส่งเพื่อขอคำแนะนำเพิ่มเติม

การบำรุงรักษา

ให้ใช้อุปกรณ์เสริมและชิ้นส่วนอะไหล่ของ MILWAUKEE เท่านั้น หากจำเป็นต้องเปลี่ยนชิ้นส่วนประกอบตามที่ได้อธิบายไว้ โปรดติดต่อตัวแทนบริการของ MILWAUKEE (ดูที่อยู่ในรายชื่อการรับประกันหรือที่อยู่ในการให้บริการของเรา)

ท่านสามารถส่งภาพกระจายชิ้นส่วนประกอบของผลิตภัณฑ์ได้ หากต้องการโปรดระบุประเภทผลิตภัณฑ์ที่พิมพ์พร้อมหมายเลขอนุกรมบนฉลาก และส่งข้อต่อจริงที่ตัวแทนบริการภายในท้องถิ่นของคุณ

เครื่องหมาย



ระวัง! คำเตือน! อันตราย!



ถอดชุดแบตเตอรี่ออกก่อนเริ่มการทำงานใด ๆ กับผลิตภัณฑ์



โปรดอ่านคำแนะนำอย่างระมัดระวังก่อนเริ่มใช้เครื่องมือ



อย่าทิ้งเครื่องมือไฟฟ้า แบตเตอรี่ แบตเตอรี่ชนิดชาร์จเข้าได้ร่วมกับขยะในครัวเรือน ต้องทิ้งเครื่องมือไฟฟ้าและแบตเตอรี่ที่หมดอายุการใช้งานแยกต่างหากและนำไปยังสถานที่รีไซเคิลที่เป็นมิตรกับสิ่งแวดล้อม ตรวจสอบกับผู้มีอำนาจในท้องถิ่นของคุณหรือร้านค้าปลีกสำหรับคำแนะนำในการรีไซเคิลและจัดเก็บรวบรวม

DATA TEKNIS**M12 GG**

Tekanan pengoperasian maksimal	562 bar
Laju arus	74 g/min
Kapasitas silinder curah	454 g
Kapasitas silinder kartrij	411 g
Rating selang	690 bar
Tegangan baterai	12 V
Bobot sesuai dengan Prosedur EPTA 01/2014	3,3 kg

Informasi derau/vibrasi

Nilai emisi derau ditentukan menurut EN 60745	
Tingkat tekanan suara (K Ketidakpastian=3dB(A))	65,5 dB(A)
Tingkat daya suara (K Ketidakpastian=3dB(A))	76,5 dB(A)

Pakailah pelindung telinga!

Total nilai vibrasi (jumlah vektor di ketiga aksis) ditentukan sesuai EN 60745.

Nilai a_n emisi getaran	< 2,5 m/s ²
K Ketidakpastian	1,5 m/s ²

PERINGATAN!

Tingkat emisi getaran yang diberikan dalam lembar informasi ini telah diukur sesuai dengan uji terstandar yang diberikan dalam EN 60745 dan dapat digunakan untuk membandingkan satu produk dengan yang lainnya. Dapat digunakan untuk penilaian pendahuluan terhadap paparan.

Tingkat emisi getaran yang dinyatakan mewakili penggunaan utama produk ini. Namun, jika produk digunakan untuk penggunaan yang berbeda, dengan aksesoris yang berbeda, atau pemeliharaan yang kurang memadai, maka emisi getaran mungkin akan berbeda. Hal ini dapat meningkatkan tingkat paparan secara signifikan selama periode kerja total.

Estimasi tingkat paparan terhadap getaran juga harus diperhitungkan pada saat alat dimatikan atau ketika dijalankan tetapi tidak benar-benar bekerja. Hal ini dapat menurunkan tingkat paparan secara signifikan selama periode kerja total.

Identifikasi langkah-langkah keselamatan tambahan untuk melindungi operator dari efek getaran, seperti merawat peralatan dan aksesorinya, menjaga agar tangan tetap hangat, dan mengatur pola kerja.

⚠ PERINGATAN! Baca semua peringatan keselamatan dan semua petunjuk. Jika tidak mematuhi peringatan dan petunjuk, dapat berakibat sengatan listrik, kebakaran, dan/atau cedera parah.

Simpan semua peringatan dan petunjuk sebagai referensi sewaktu-waktu.

PETUNJUK KESELAMATAN

Tekanan tinggi dapat menyebabkan beberapa bagian alat atau rakitan selang pecah, menimbulkan risiko cedera tertusuk dan/atau terpotong. Periksa produk dan rakitan selang akan adanya kerusakan atau keausan sebelum digunakan. Jangan gunakan produk jika rusak atau aus.

Pegang rakitan selang pada celah regangan pegas untuk menghindari tertekuknya selang.

Minyak gemuk dan pelumas dapat mudah terbakar. Jangan biarkan produk terpapar api atau sumber panas. Patuhi semua peringatan dan instruksi dari pabrikan minyak gemuk dan pelumas.

Untuk menghindari kerusakan pada penyemprot minyak gemuk dan pompa, penyambung pemuat (loader fitting) harus kompatibel dengan penggandeng (coupler) dan terukur pada setidaknya 690 bar.

Selalu pakai kacamata goggle saat menggunakan produk ini. Gunakan sarung tangan, sepatu yang kuat dan antiselip, dan apron.

Lepaskan paket baterai sebelum memulai pekerjaan apa pun pada produk.

Jangan membuang unit baterai bekas dalam sampah rumah tangga atau membakarnya. Distributor MILWAUKEE menawarkan untuk mengambil baterai lama guna melindungi lingkungan kita.

Jangan menyimpan paket baterai bersama benda logam (risiko arus pendek).

Hanya gunakan pengisi daya System M12 untuk mengisi daya paket baterai System M12. Jangan menggunakan unit baterai dari sistem lain. Asam baterai dapat merembes dari baterai yang rusak akibat beban atau suhu yang ekstrem. Jika asam baterai mengenai Anda, segera cuci dengan sabun dan air. Jika mengenai mata, bilas sebanyak-banyaknya selama setidaknya 10 menit dan segera dapatkan penanganan medis.

KONDISI PENGGUNAAN KHUSUS

Penyemprot minyak gemuk dirancang untuk melumasi titik-titik pelumasan, yang biasanya diberi minyak gemuk dengan menggunakan penyemprot minyak gemuk. Penyemprot minyak gemuk harus menggunakan minyak gemuk yang

tersedia secara komersial (dalam kartrij atau curah) yang sesuai untuk digunakan dalam penyemprot minyak gemuk. Jangan menggunakan produk untuk tujuan lain.

BATERAI

Paket baterai yang belum digunakan selama beberapa waktu harus diisi kembali dayanya sebelum digunakan.

Suhu yang melebihi 50°C (122°F) akan mengurangi kinerja paket baterai. Hindari paparan berkepanjangan terhadap panas atau sinar matahari (risiko panas berlebihan).

Kontak pada pengisi daya dan paket baterai harus dijaga kebersihannya.

Untuk masa pemakaian optimal, paket baterai harus diisi dayanya hingga penuh setelah digunakan.

Untuk memaksimalkan masa pemakaian baterai, lepaskan paket baterai dari pengisi daya setelah terisi sepenuhnya.

Untuk penyimpanan paket baterai lebih dari 30 hari:

- Simpan paket baterai jika suhu berada di bawah 27°C dan jauhkan dari kelembapan.
- Simpan paket baterai dalam kondisi terisi dayanya 30% - 50%.
- Jika penyimpanan paket baterai mencapai enam bulan, isi daya baterai seperti biasa.

PERLINDUNGAN KEMASAN BATERAI - BATERAI LITIUION

Unit baterai memiliki perlindungan beban berlebih yang melindunginya dari beban berlebih dan memastikan masa pakai yang lama.

Di bawah tekanan ekstrim, elektronik baterai akan mematikan produk secara otomatis. Untuk menyalakan kembali, matikan produk dan nyalakan kembali. Jika mesin tidak dapat dihidupkan kembali, paket baterai mungkin telah benar-benar habis. Dalam hal ini, isi ulang baterai menggunakan pengisi daya baterai.

PERINGATAN KESELAMATAN BATERAI TAMBAHAN

⚠ PERINGATAN! Untuk mengurangi risiko kebakaran, cedera pribadi, dan kerusakan produk akibat hubungan arus pendek, jangan pernah merendam alat, baterai atau charger Anda dalam cairan atau membiarkan cairan mengalir di dalamnya. Cairan korosif atau konduktif, seperti air laut, bahan kimia industri tertentu, dan produk pemutih atau yang mengandung pemutih, dan sebagainya, dapat menyebabkan hubungan arus pendek.

MEMANCING PENYEMPROT MINYAK GEMUK

Pegang rakitan selang pada celah regangan pegas dan arahkan jauh dari tubuh Anda.

Tarik pemicu selama 3 detik, lepaskan, dan ulangi sampai minyak gemuk mulai mengalir dari penyambung (fitting).

Jika setelah beberapa kali mencoba, minyak gemuk tidak keluar, pancing penyemprot minyak gemuk secara manual:

1. Tarik kembali batang dan putar gagang batang hingga mengunci ke dalam plunger.
2. Tekan pada katup rembes saat menekan batang secara manual. Setelah minyak gemuk mulai mengalir

dari penyambung (fitting), putar gagang batang untuk melepaskan plunger. Tekan batang sepenuhnya ke dalam silinder.

CATATAN: Produk ini telah diuji dengan standar pabrik, yang menghasilkan sedikit minyak gemuk yang tersisa di badan pompa, selang dan penggandeng (coupler). Bersihkan produk ini dengan minyak gemuk dengan merek yang sama seperti yang akan Anda gunakan sebelum benar-benar menggunakannya.

PENYELESAIAN MASALAH

Masalah	Solusi
Tidak dapat menarik kembali batang.	Tekan perembes (bleeder) untuk melepaskan tekanan.
Tidak dapat mendorong batang ke depan.	Putar batang 90° untuk melepaskannya dari plunger.
Tidak ada minyak gemuk saat pemicu ditarik:	Tambahkan minyak gemuk (silinder kosong). Pancing penyemprot minyak gemuk (silinder berisi gelembung udara).

MENGANGKUT BATERAI LITIUION

Baterai litium-ion tunduk pada persyaratan Legislasasi Barang Berbahaya.

Pengangkutan baterai ini harus dilakukan sesuai regulasi dan peraturan daerah, nasional, dan internasional.

- Pengguna dapat membawa baterai di jalan tanpa peraturan lebih lanjut.
- Pengangkutan komersial baterai Litium-ion oleh pihak ketiga tunduk pada peraturan Barang Berbahaya. Persiapan pengangkutan dan pengangkutan harus dilakukan oleh orang yang terlatih dan prosesnya harus didampingi oleh pakar yang terkait.

Ketika mengangkut baterai:

- Pastikan bahwa terminal kontak baterai terlindungi dan terisolasi untuk mencegah korsleting.
- Pastikan bahwa unit baterai aman dari gerakan dalam pengemasan.
- Jangan mengangkut baterai yang retak atau bocor.

Tanyakan kepada perusahaan pengiriman untuk memperoleh pemberitahuan lebih lanjut.

PEMELIHARAAN

Gunakan hanya aksesoris dan suku cadang MILWAUKEE. Jika komponen yang telah dijelaskan harus diganti, hubungi salah satu agen servis MILWAUKEE (lihat daftar alamat servis/garansi kami).

Jika diperlukan, gambar pecahan komponen dapat dipesan. Sebutkan tipe produk dan nomor seri yang tertera pada label dan pesanlah gambarnya pada agen layanan setempat.

SIMBOL



PERHATIAN! PERINGATAN! BAHAYA!



Lepaskan paket baterai sebelum memulai pekerjaan apa pun pada produk.



Baca petunjuk dengan cermat sebelum memulai menggunakan produk.



Jangan membuang alat-alat listrik, baterai/ baterai isi ulang bersama-sama dengan sampah rumah tangga. Peralatan listrik dan baterai yang telah mencapai akhir masa pakainya harus dikumpulkan secara terpisah dan dikembalikan ke fasilitas daur ulang yang kompatibel terhadap lingkungan. Tanyakan kepada pihak berwenang atau peritel setempat mengenai daur ulang dan titik pengumpulan.

Thông số kỹ thuật	M12 GG
Áp suất hoạt động tối đa	562 bar
Lưu lượng	74 g/min
Khối dung tích xi-lanh	454 g
Hộp dung tích xi-lanh	411 g
Định mức ống mềm	690 bar
Điện áp pin	12 V
Trọng lượng theo EPTA-Procedure 01/2014	3,3 kg

Thông tin về tiếng ồn/độ rung

Giá trị phát sinh tiếng ồn được xác định theo tiêu chuẩn EN 60745.

Mức áp suất âm thanh (Độ bất định K=3dB(A)) 65,5 dB(A)

Mức cường độ âm thanh (Độ bất định K=3dB(A)) 76,5 dB(A)

Luôn đeo thiết bị bảo vệ tai!

Tổng giá trị rung chấn (tổng véc-tơ theo ba trục) được xác định theo tiêu chuẩn EN 60745.

Giá trị phát thải rung chấn a_n < 2.5 m/s²

Độ bất định K 1,5 m/s²

CẢNH BÁO

Mức độ phát thải rung chấn được đưa ra trong bảng thông tin này đã được đo theo thử nghiệm chuẩn hóa nêu trong Tiêu chuẩn EN 60745 và có thể được sử dụng để so sánh với công cụ khác. Nó có thể được sử dụng để đánh giá sơ bộ về mức độ chịu tiếng ồn.

Mức phát thải rung chấn đã công bố đại diện cho ứng dụng chính của công cụ. Tuy nhiên, nếu công cụ được sử dụng cho các ứng dụng khác nhau, với các phụ kiện khác nhau hoặc được bảo dưỡng kém, thì độ rung có thể khác nhau. Điều này có thể làm tăng đáng kể mức độ chịu tiếng ồn trong tổng thời gian làm việc.

Việc ước tính mức độ tiếp xúc với rung chấn cũng cần tính đến số lần công cụ được tắt hoặc khi nó đang chạy nhưng không thực sự thực hiện công việc. Điều này có thể làm giảm đáng kể mức độ chịu tiếng ồn trong tổng thời gian làm việc.

Xác định các biện pháp an toàn bổ sung để bảo vệ người vận hành khỏi các tác động của rung chấn, như bảo trì công cụ và các phụ kiện, giữ cho tay ấm, sắp xếp các quy trình làm việc.

⚠ CẢNH BÁO! Đọc tất cả cảnh báo an toàn và tất cả chỉ dẫn. Không tuân thủ những cảnh báo và chỉ dẫn có thể dẫn đến giật điện, hỏa hoạn và/hoặc chấn thương nghiêm trọng.

Giữ lại tất cả những cảnh báo và chỉ dẫn để tham khảo sau này.

HƯỚNG DẪN AN TOÀN

Áp suất cao có thể khiến một số bộ phận của sản phẩm hoặc cụm ống mềm bị vỡ, gây ra nguy cơ bị thương do vật văng ra cắm vào hoặc cắt cụt chi. Kiểm tra sản phẩm và cụm ống mềm xem có bị hư hỏng hoặc mài mòn không trước mỗi lần sử dụng. Không sử dụng nếu sản phẩm bị hư hỏng hoặc mài mòn.

Giữ cụm ống mềm bằng bộ giảm sức ép lò xo để tránh làm ống mềm bị xoắn.

Mỡ và chất bôi trơn có thể dễ cháy. Không để sản phẩm tiếp xúc với ngọn lửa hoặc nguồn nhiệt. Tuân theo tất cả các cảnh báo và hướng dẫn của nhà sản xuất mỡ và chất bôi trơn.

Để tránh làm hỏng súng tra mỡ và bơm phun mỡ, ống nối của bộ nạp phải tương thích với bộ nối và có định mức ít nhất là 690 bar.

Luôn đeo kính bảo vệ khi sử dụng sản phẩm. Bạn nên đeo găng tay, giày không trơn trượt, và tẩm chân

Tháo pin trước khi bắt đầu thao tác với sản phẩm.

Không thải bỏ các pin cũ theo rác thải sinh hoạt hoặc đốt chúng. Các nhà phân phối MILWAUKEE đề nghị được lấy lại các pin cũ để bảo vệ môi trường của chúng ta.

Không bảo quản pin cùng với vật dụng kim loại (nguy cơ ngắn mạch).

Chỉ sử dụng các bộ sạc M12 System để sạc pin M12 System. Không sử dụng pin từ các hệ thống khác. Axít trong pin có thể rò rỉ từ pin bị hư hại trong điều kiện nhiệt độ khắc nghiệt hoặc tải quá nặng. Nếu bị tiếp xúc với axít trong pin, hãy rửa ngay lập tức bằng xà phòng và nước. Trong trường hợp axít tiếp xúc với mắt, hãy rửa sạch trong ít nhất 10 phút và ngay lập tức đi khám bác sĩ.

ĐIỀU KIỆN SỬ DỤNG CỤ THỂ

Súng tra mỡ được thiết kế để tra mỡ vào các điểm bôi trơn, thường được tra mỡ bằng súng tra mỡ. Sản phẩm phải sử dụng mỡ bán trên thị trường (trong hộp đựng hoặc khối lớn), thích hợp để sử dụng cho súng tra mỡ.

Không sử dụng sản phẩm cho bất kỳ mục đích nào khác.

PIN

Các pin chưa được sử dụng trong một thời gian dài nên được sạc lại trước khi sử dụng.

Nhiệt độ vượt quá 50°C (122°F) làm giảm hiệu năng của pin. Tránh tiếp xúc trong thời gian dài với nhiệt độ hoặc ánh nắng mặt trời (nguy cơ quá nhiệt).

Các đầu tiếp xúc của bộ sạc và pin phải được giữ sạch.

Để có tuổi thọ tối ưu, các pin phải được sạc đầy sau mỗi lần sử dụng.

Để đảm bảo tuổi thọ pin lâu nhất có thể, hãy rút pin ra khỏi bộ sạc sau khi nó được sạc đầy.

Để bảo quản pin lâu hơn 30 ngày:

- Bảo quản pin ở nơi khô, có nhiệt độ dưới 27°C.
- Bảo quản pin trong điều kiện sạc 30% - 50%
- Sau mỗi 6 tháng bảo quản, sạc pin như bình thường.

PIN LI-ON BẢO VỆ BỘ PIN

Bộ pin có tính năng chống quá tải giúp bảo vệ pin không bị quá tải và đảm bảo tuổi thọ pin.

Trong điều kiện ứng suất quá lớn, bộ phận điện tử của pin sẽ tự động tắt sản phẩm. Để khởi động lại, hãy tắt sản phẩm rồi bật lại. Nếu sản phẩm không khởi động lại, có thể đã hết sạch pin. Trong trường hợp này, hãy sạc lại bộ pin trong bộ sạc pin.

CÁC CẢNH BÁO AN TOÀN BỔ SUNG CHO PIN

⚠ CẢNH BÁO! Để giảm nguy cơ hỏa hoạn, chấn thương cá nhân và hư hại sản phẩm do ngắn mạch, không bao giờ nhúng sản phẩm, pin hay bộ sạc trong chất lỏng hoặc cho phép chất lỏng xâm nhập vào chúng. Các chất lỏng ăn mòn hoặc dẫn điện, ví dụ như nước biển, một số hóa chất công nghiệp, và chất tẩy hoặc sản phẩm chứa chất tẩy, v.v., đều có thể gây ngắn mạch.

MỠI SÚNG TRA MỠ

Giữ cụm ống mềm bằng bộ giảm sức ép lò xo và hướng nó ra phía ngoài thân.

Kéo cò súng trong 3 giây, nhả ra và lặp lại cho đến khi mỡ bôi trơn bắt đầu chảy ra khỏi ống nối.

Nếu sau vài lần thử mà không thấy mỡ bôi trơn chảy ra, hãy mỗi súng tra mỡ theo cách thủ công:

1. Kéo thanh truyền lại và xoay tay cầm thanh truyền để khóa vào pít-tông.
2. Nhấn vào van xả đồng thời nhấn thủ công vào thanh truyền. Khi mỡ bôi trơn bắt đầu chảy ra từ ống nối, hãy xoay tay cầm thanh truyền để nhả pít-tông. Nhấn hoàn toàn thanh truyền vào xi-lanh.

LƯU Ý: Sản phẩm đã được kiểm tra theo tiêu chuẩn của nhà máy, dẫn đến một lượng nhỏ mỡ bôi trơn còn sót lại trong thân bơm, ống mềm và cụm khớp nối. Tẩy sạch sản phẩm có mỡ bôi trơn thuộc nhãn hiệu bạn sẽ sử dụng trước khi sử dụng thực tế.

XỬ LÝ SỰ CỐ

Sự cố	Giải pháp
Không thể kéo thanh truyền lại	Nhấn bộ xả để xả áp suất.
Không thể đẩy thanh truyền về phía trước	Xoay thanh truyền đến 90° để tháo nó ra khỏi pít-tông.

Không bôi trơn khi đang kéo cò súng

Thêm mỡ bôi trơn (xi-lanh cạn sạch).

Mỗi súng tra mỡ (có các bọt khí trong xi-lanh).

VẬN CHUYỂN PIN LITHIUM

Các pin lithium-ion cần tuân thủ Luật về Hàng hóa Nguy hiểm.

Việc vận chuyển các pin này phải được thực hiện theo các điều kiện và quy định của địa phương, quốc gia và quốc tế.

- Người dùng có thể vận chuyển pin bằng đường bộ mà không có yêu cầu nào khác.
- Việc vận chuyển thương mại pin lithium-ion bởi các bên thứ ba cần tuân thủ quy định về Hàng hóa Nguy hiểm. Việc chuẩn bị vận chuyển và vận chuyển cần được thực hiện bởi những người được đào tạo phù hợp và quy trình này phải được giám sát bởi các chuyên gia trong ngành.

Khi vận chuyển pin:

- Đảm bảo các đầu tiếp xúc của pin được bảo vệ và cách điện để ngăn ngắn mạch.
- Đảm bảo pin được cố định để không di chuyển trong bao bì.
- Không vận chuyển các pin bị nứt hoặc rò rỉ.

Kiểm tra với công ty chuyển tiếp để được tư vấn thêm.

BẢO TRÌ

Chỉ sử dụng các phụ kiện và phụ tùng của MILWAUKEE. Nếu cần thay thế các thành phần được mô tả, vui lòng liên hệ với một trong các đại lý bảo dưỡng MILWAUKEE của chúng tôi (xem danh sách địa chỉ bảo hành hoặc bảo dưỡng của chúng tôi).

Nếu cần, có thể yêu cầu xem hình vẽ mô tả chi tiết các bộ phận. Vui lòng nêu rõ số sê-ri cũng như loại sản phẩm được in trên nhãn và yêu cầu bản vẽ tại các trung tâm dịch vụ địa phương của bạn.

BIỂU TƯỢNG



CHÚ Ý! CẢNH BÁO! NGUY HIỂM!



Tháo pin trước khi bắt đầu thao tác với sản phẩm.



Vui lòng đọc cẩn thận hướng dẫn trước khi sử dụng máy.



Không vứt bỏ các dụng cụ điện, pin/pin có thể sạc lại cùng với rác thải sinh hoạt. Các dụng cụ điện và pin đã hết hạn sử dụng phải được thu gom riêng và đưa về một cơ sở tái chế phù hợp với môi trường. Xác nhận với chính quyền địa phương hoặc nhà bán lẻ để được tham vấn về việc tái chế và điểm thu gom.

技術データ	M12 GG
最大作動圧	562 bar
流量	74 g/min
シリンダ容積 (バルク)	454 g
シリンダ容積 (カートリッジ)	411 g
ホース定格	690 bar
バッテリー電圧	12 V
本体重量 (EPTA 01/2014準拠)	3.3 kg
騒音/振動情報	
騒音放射値 (EN 60745に従い測定)	
音圧レベル (不確かさ K=3dB(A))	65.5 dB(A)
音響パワーレベル (不確かさ K=3dB(A))	76.5 dB(A)
耳栓を使用してください。	
総振動値 (3軸のベクトル和) (EN 60745に従い測定)	
振動放出値 a_h	< 2.5 m/s ²
不確かさ K	1.5 m/s ²

警告

本情報ユーザーマニュアルに記載されている振動値は、EN 60745の所与の標準検査に従って測定されたものであり、本製品と別の製品を比較するために使用することができません。暴露の予備評価にも使用できません。

公表された振動放射レベルは、工具の主な用途を表しています。ただし、工具が異なる用途に使用され、付属品が異なっている、メンテナンスが不十分であるなどの場合は、振動放射が異なる場合があります。これにより、総作業期間にわたる暴露レベルが大幅に増加する可能性があります。

振動暴露レベルの概算を出す場合、工具のスイッチが切っている時間、または実際にジョブを実行していないが作動している時間も考慮する必要があります。これにより、総作業期間にわたる暴露レベルが大幅に減少する可能性があります。

振動の影響から作業者を保護するために、次のような追加安全対策を確認してください：製品と付属品のメンテナンスを行う、手を温かく保つ、作業パターンを整理する。

A 警告！警告と指示に従わない場合、感電や火災が発生したり、重傷を負う可能性があります。下記の警告および指示に従わない場合、感電や火災が発生したり、重傷を負う可能性があります。

今後の参考のために、すべての警告と指示を保存します。

安全上の注意事項

高圧により、一部の製品の部品またはホースアセンブリが破裂し、注入損傷や切断の危険をもたらします。各使用前に、製品およびホースアセンブリに損傷や摩耗がないか点検してください。損傷および摩耗している場合、製品を使用しないでください。

ホースがねじれないように、スプリングストレインリリーフでホースアセンブリを保持します。

グリースや潤滑油は可燃性の可能性があります。製品を炎や熱源にさらさないでください。グリースおよび潤滑油の製造元のすべての警告および指示に従ってください。

グリースガンおよびポンプへの損傷を避けるため、ローダーフィッティングはカプラと互換性があり、少なくとも690barの定格圧力が必要です。

製品を使用する際は、必ずゴーグルを着用してください。手袋、滑らない頑丈な履物、エプロンを着用してください。

製品のメンテナンス、アクセサリを交換する前に、バッテリーパックを取り外してください。

使用済みのバッテリーパックは家庭ゴミと一緒に廃棄したり、燃やさないでください。ミルウォーキー (MILWAUKEE) 販売店では、環境保護のために古いバッテリーを回収いたします。

金属片などと一緒にバッテリーパックを保管しないでください。ショートの危険性があります。

M12システム・バッテリーの充電には、M12システムの充電器しか使用できません。別のシステムのバッテリーと混ぜて使用しないでください。極端な負荷や温度によってバッテリーが損傷し、液漏れが発生する場合があります。漏れ出た液と接触した場合は、直ちに石鹸と水で洗い流してください。目に入った場合は、少なくとも10分間流水ですすいだし、直ちに医師の診察を受けてください。

特定の使用条件

グリースガンは、通常グリースガンを使用してグリースを塗布する潤滑箇所にはグリースを塗布するように設計されています。製品はグリースガンの使用に適した市販のグリース (カートリッジまたはバルク) を使用する必要があります。

本製品を他の用途では使用しないでください。

バッテリー

しばらく使用していなかったバッテリーパックは使用前に再度充電を行ってください。

50°C (122°F) を超える温度下ではバッテリーパックの性能が低下します。直射日光や高熱に長時間さらさないようにしてください（オーバーヒートの危険性があります）。

充電器とバッテリーの接点を清潔に保ってください。

最適な寿命を保つため、使用後はバッテリーパックを完全に充電してから保管してください。

バッテリー寿命を最大に保つためにバッテリーをフル充電してから充電器から取り外してください。

バッテリーパックを30日以上保管する場合:

- 温度27度未満で湿気がない場所に保管する。
- 30~50%の充電状態で保管する。
- 6ヶ月に1回、通常通りに充電する。

バッテリーパックの保護 リチウムイオンバッテリー

バッテリーパックは過負荷からバッテリーを保護し、長寿命を保証する過負荷保護を搭載しています。

極端な圧力によって、バッテリー電子は自動的に製品の電源をオフにします。再始動するには、製品の電源をオフしてから再びオンにします。製品が始動しない場合、バッテリーパックが完全に放電した可能性があります。この場合、充電器でバッテリーパックを充電します。

バッテリーに関する詳細な安全警告

⚠ 警告! 漏電により火災、人的損傷および製品の破損のリスクを軽減するため、ツール、バッテリーパックまたは充電器を液体に浸して、液体が流入しないようにしてください。海水、特定の工業用化学物質、漂白剤または漂白剤を含む製品などの腐食または伝導性誘導体は、漏電の原因となることがあります。

グリースガンの充填

スプリングストレインリリーフでホースアセンブリを保持し、身体から離して向けます。

トリガを3秒間引いて解放し、フィッティングからグリースが流れ始めるまで繰り返します。

何度試してもグリースが出ない場合は、手作業でグリースガンを充填します。

1. ロッドを引き戻し、ロッドハンドルを回してプランジャーにロックします。
2. 手作業でロッドを押し込みながら、ブリードバルブを押し込みます。グリースがフィッティングから流れ始めたら、ロッドハンドルを回してプランジャーを解放します。ロッドをシリンダに完全に押し込みます。

注意：製品は工場基準かどうかテストされているため、ポンプ本体、ホース、カプラアセンブリに少量のグリースが残っています。実際に使用する前に、お使いになるブランドのグリースで製品を洗浄してください。

トラブルシューティング

問題	ソリューション
ロッドを引き戻すことができません	ブリーダーを押し込み、圧力を解放します。
ロッドを前方に押し出すことができません	ロッドを90°回転させて、プランジャーから外します。

トリガを引いてもグリースが出ません	グリースを補充します（シリンダが空です）。 グリースガンを充填します（シリンダにエアポケットがあります）。
-------------------	----------------------------------------------------------

リチウムバッテリーの輸送

リチウムイオンバッテリーは、危険物規制の要件の対象となります。

このバッテリーの輸送は、地域、国、および国際的な規定および規制に従って行わなければならないとされています。

- ユーザーが実施ができるバッテリーの地上輸送には、それ以上の要件はありません。
- 第三者によるリチウムイオンバッテリーの商業輸送には、危険物規制が適用されます。輸送の準備と輸送は、適切な訓練を受けた人員のみが実施し、そのプロセスには対応する専門家の同行が必要です。

バッテリーを輸送する場合：

- バッテリーの接触端子は、漏電を防ぐために保護と絶縁の処理がされていることを確認してください。
- バッテリーパックがパッケージ内で動かないように固定されていることを確認してください。
- ひびが入ったり液漏れが発生しているバッテリーは輸送しないでください。

詳細については、運送会社に確認してください。

メンテナンス

ミルウォーキー（MILWAUKEE）の純正アクセサリとサービスパーツをご使用ください。記載されている部品を交換する必要がある場合は、MILWAUKEEサービスセンターにお問い合わせください（保証リストまたはサービス所在地リストを参照してください）。

必要に応じて、製品の分解立体図をご注文いただけます。製品タイプとシリアル番号をラベルにご記入のうえ、お近くのサービスセンターで分解立体図をご注文ください。

記号



注意! 警告! 危険!



製品のメンテナンス、アクセサリを交換する前に、バッテリーパックを取り外してください。



製品の使用を開始する前に、指示を注意深くお読みください。



電動工具、バッテリー、または充電式バッテリーを家庭廃棄物と一緒に廃棄しないでください。寿命に達した電動工具とバッテリーは、個別に回収し、リサイクルを行ってください。リサイクルに関しましては、お住いの自治体または販売店までご相談ください。







